



INSTRUCTIONS D'INSTALLATION

Accessoire

AMP. DE PUISSANCE ET
FIXATION
Réf.08A83-MKC-A00

Application

GL1800B/BD

Publication n°

MII

Date de publication

Décembre 2017

Concessionnaire Honda : remettre un exemplaire de ces instructions au client.

LISTE DES PIECES

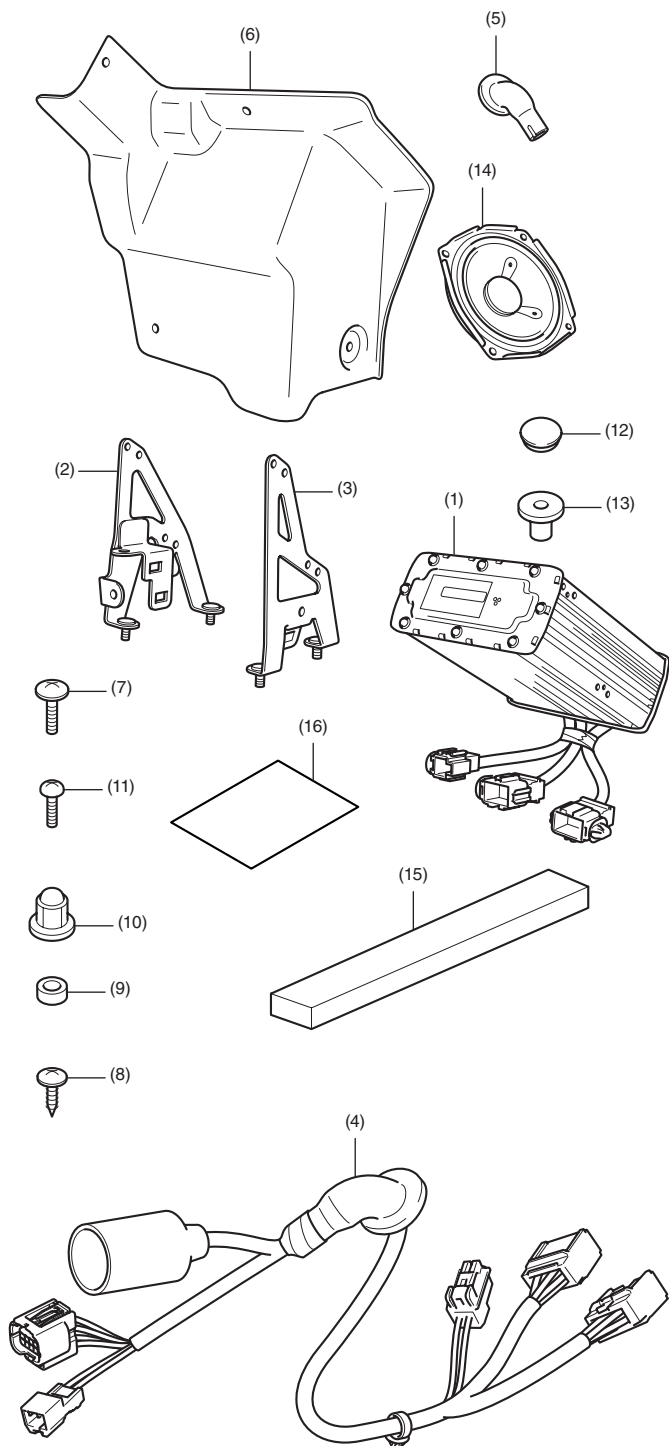

N°	Description	Qté
(1)	Amplificateur	1
(2)	Support A	1
(3)	Support B	1
(4)	Faisceau secondaire	1
(5)	Passe-fil	3
(6)	Cache	1
(7)	Vis 5 mm (longue)	4
(8)	Vis 5 mm (courte)	2
(9)	Entretoise	9
(10)	Ecrou 5 mm	5
(11)	Vis 4 mm	9
(12)	Bouchon pour orifice	1
(13)	Ecrou type rapide	1
(14)	Haut-parleur	4
(15)	Joint en caoutchouc mousse	1
(16)	Lien vers les instructions d'installation	1

FIXATION ARRIERE DU HAUT-PARLEUR
Vendu séparément

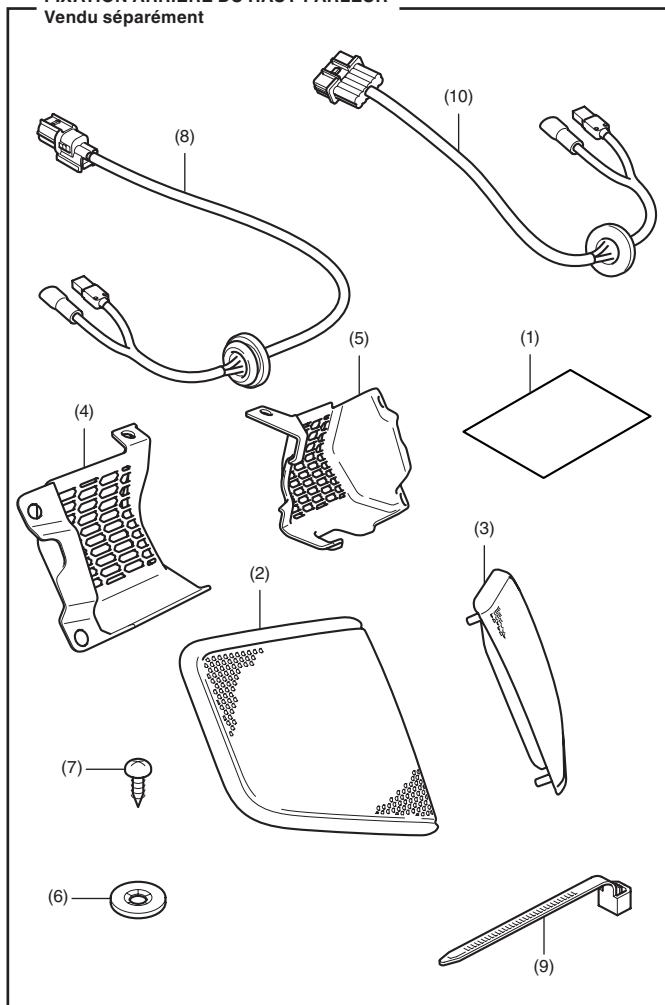

N°	Description	Qté
(1)	Lien vers les instructions d'installation	1
(2)	Grille droite de haut-parleur	1
(3)	Grille gauche de haut-parleur	1
(4)	Cache droit de haut-parleur	1
(5)	Cache gauche de haut-parleur	1
(6)	Ecrou de verrouillage	9
(7)	Vis 5 mm	7
(8)	Faisceau secondaire droit	1
(9)	Serre-fils	4
(10)	Faisceau secondaire gauche	1

OUTILS ET FOURNITURES NECESSAIRES

- Clé polygonale (8 mm)
- Clé plate (8 mm)
- Tournevis Phillips ®
- Perceuse électrique
- Mèche (4, 6 et 10 mm)
- Scie-cloche (30 mm)
- Lime
- Pince
- Solution de détergent synthétique
(Eau : détergent synthétique / 100 : 1)
- Alcool isopropylique
- Règle graduée
- Ciseaux
- Chiffon d'atelier
- Clé dynamométrique

TABLEAU DES COUPLES

Serrez les vis, boulons et écrous selon les valeurs de couple spécifiées. Reportez-vous au manuel d'entretien pour les valeurs de couple des pièces retirées.

Article	Nm	kgf.m
Vis 4 mm	1	0,1
Vis 5 mm	4,2	0,4
Ecrou 5 mm	5,2	0,5

INSTRUCTIONS

⚠ ATTENTION

- Pour éviter les brûlures, laissez refroidir le moteur, le système d'échappement, le radiateur, etc. avant de monter l'accessoire.

REMARQUE :

- Chauffez les surfaces collées avec un sèche-cheveux si la température ambiante est inférieure à 21 °C.
- L'adhésif atteint sa résistance maximale en 72 heures. Attendez au moins 24 heures avant d'utiliser votre moto.
- Débranchez le câble négatif (-) de la batterie avant d'installer cet accessoire.
- Lorsque vous débranchez la batterie, les mémoires de l'horloge sont effacées. Réinitialisez les mémoires après avoir rebranché la batterie.
- Reposez les pièces retirées sur la moto et assurez-vous que les câbles et les faisceaux de câbles ne sont pas pincés.

1. Déposez le cache de protection de la sacoche gauche comme indiqué.

<Côté gauche>

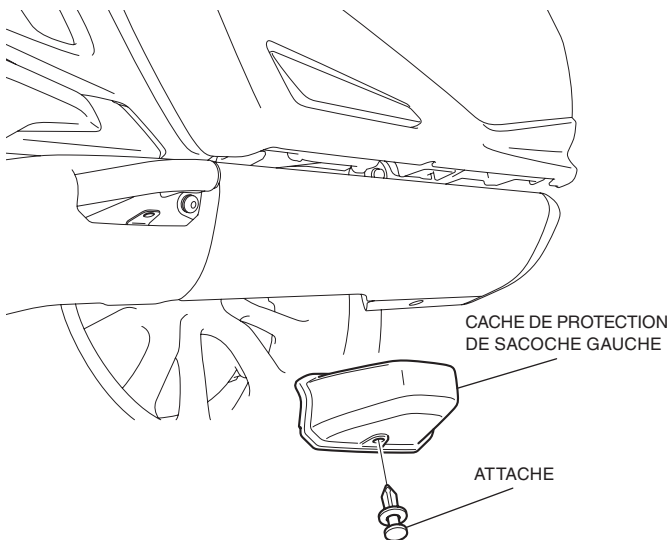

2. Déposez les pièces de la manière indiquée.

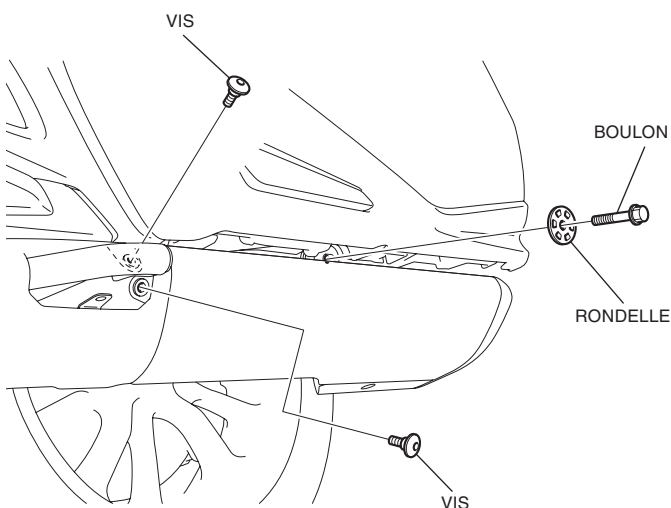

3. Desserrez le boulon, puis déposez le silencieux gauche de la manière indiquée.

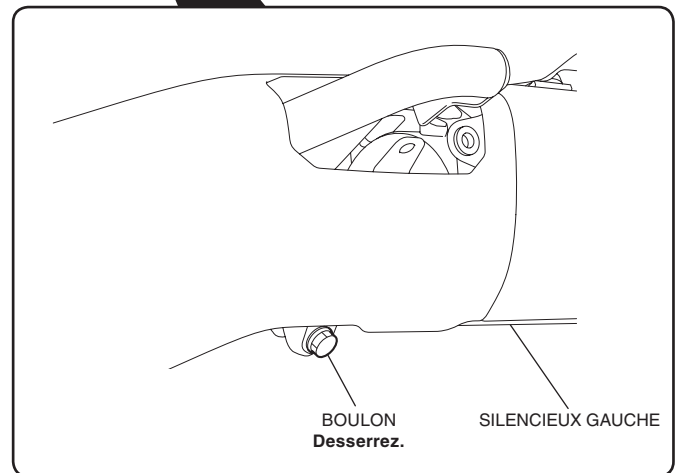
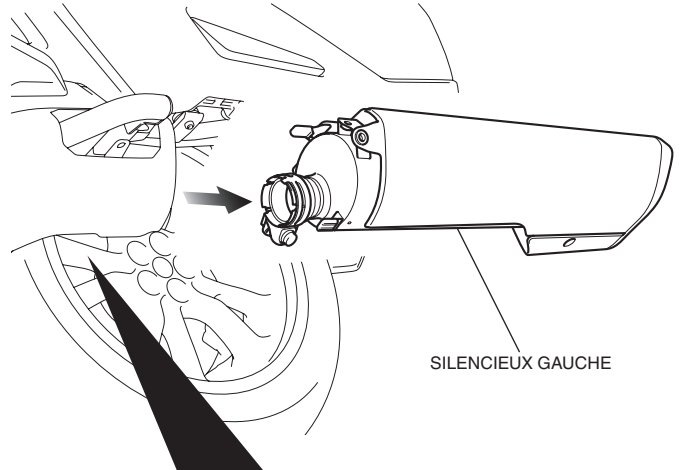

4. Ouvrez le couvercle de la sacoche gauche de la manière indiquée.

- Répétez la procédure sur le côté droit.

<Côté gauche>

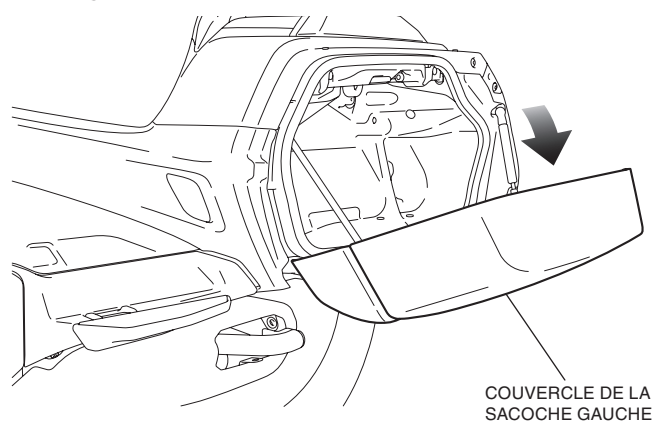

5. Déposez la protection latérale gauche de la manière indiquée, puis débranchez le câble négatif (-) de la batterie.

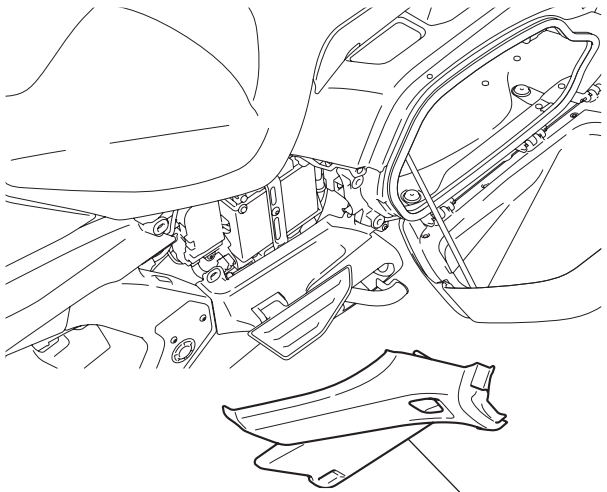

PROTECTION LATÉRALE GAUCHE

6. Déposez la protection latérale droite de la même manière que pour le côté gauche.
7. Déposez la selle comme illustré.

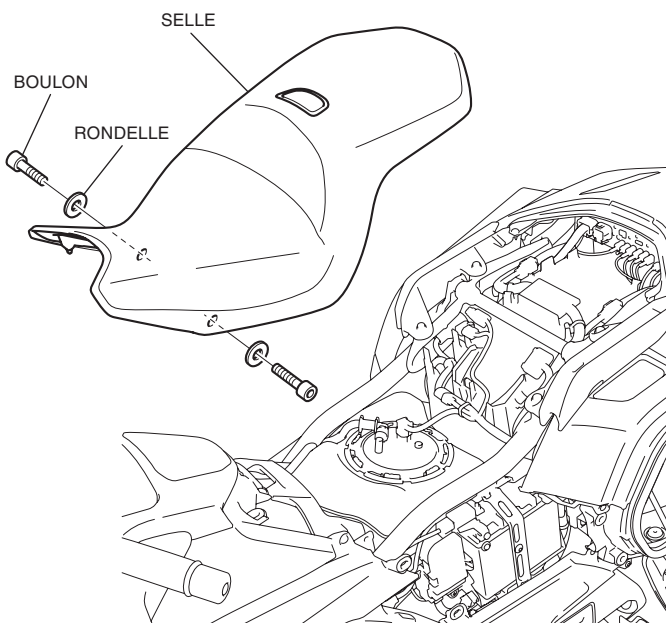

8. Déposez les fusibles de la manière indiquée.

<Côté gauche>

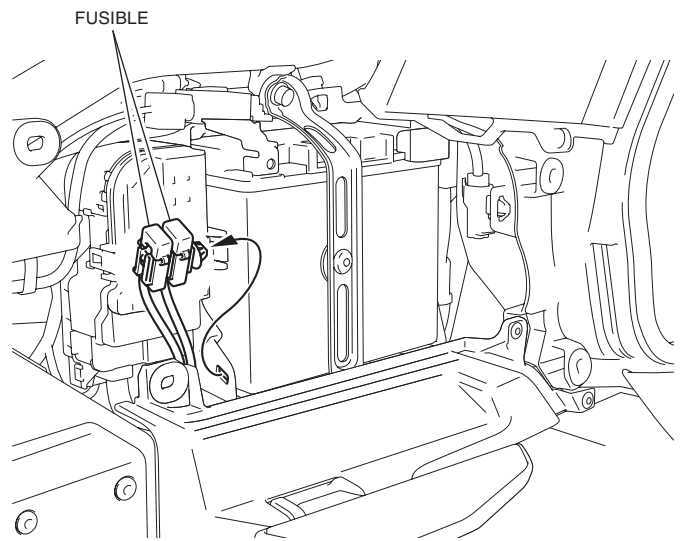

9. Déposez le cache de la platine de repose-pied gauche comme indiqué.

- Répétez la procédure sur le côté droit.

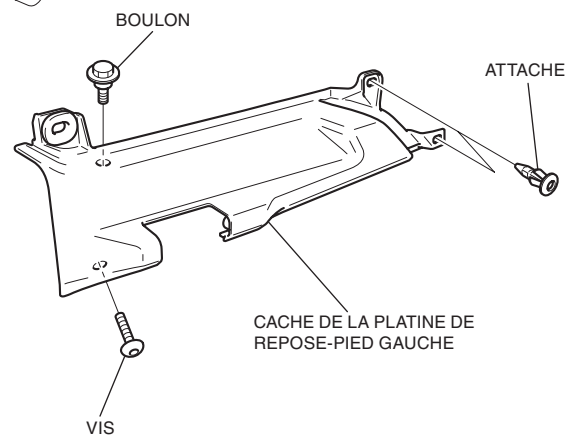
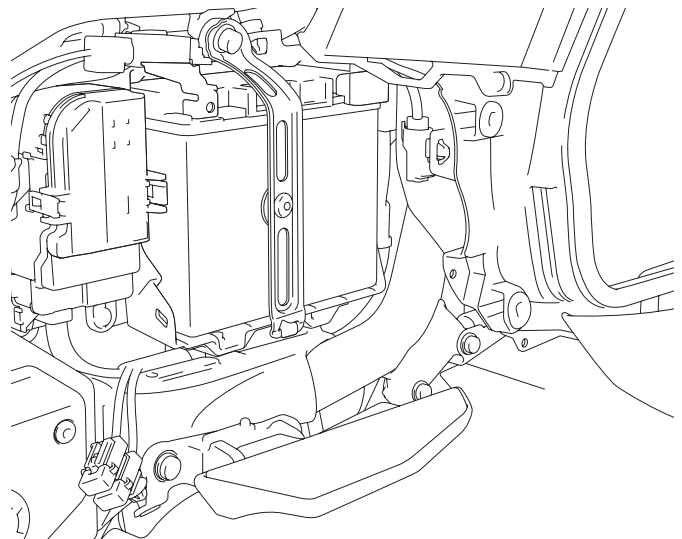

10. Déposez les couvercles supérieurs arrière gauche et droit de la manière indiquée.

CACHE ARRIERE GAUCHE SUPERIEUR CACHE ARRIERE DROIT SUPERIEUR

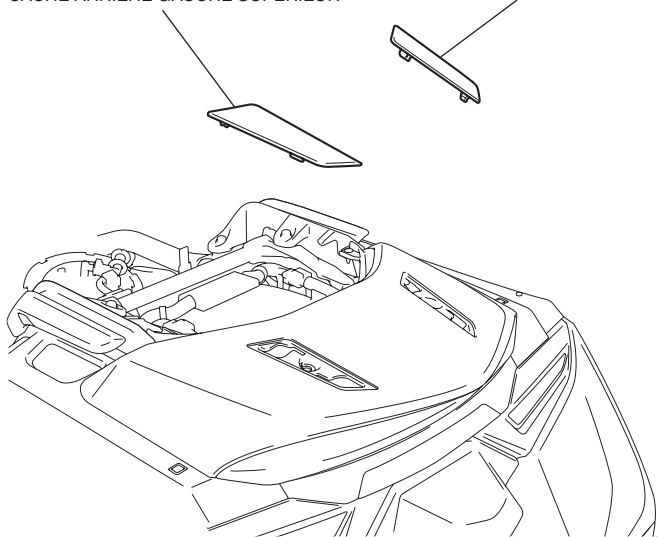

11. Déposez les pièces de la manière indiquée.

ATTACHE VIS CACHE CENTRAL ARRIERE SUPERIEUR

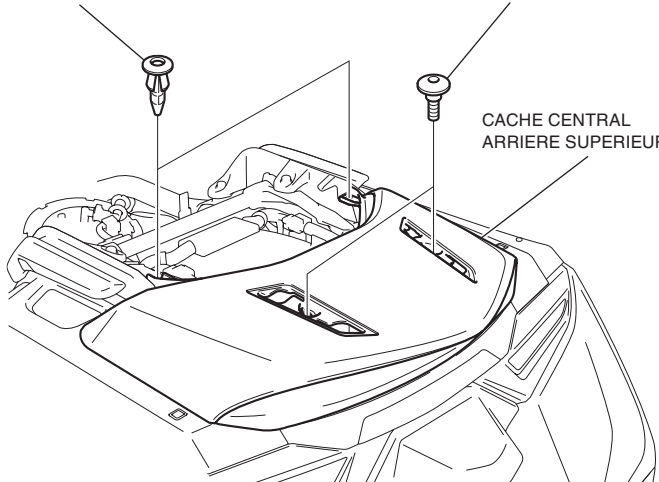

12. Déposez le cache central arrière supérieur de la manière indiquée.

CACHE CENTRAL ARRIERE SUPERIEUR

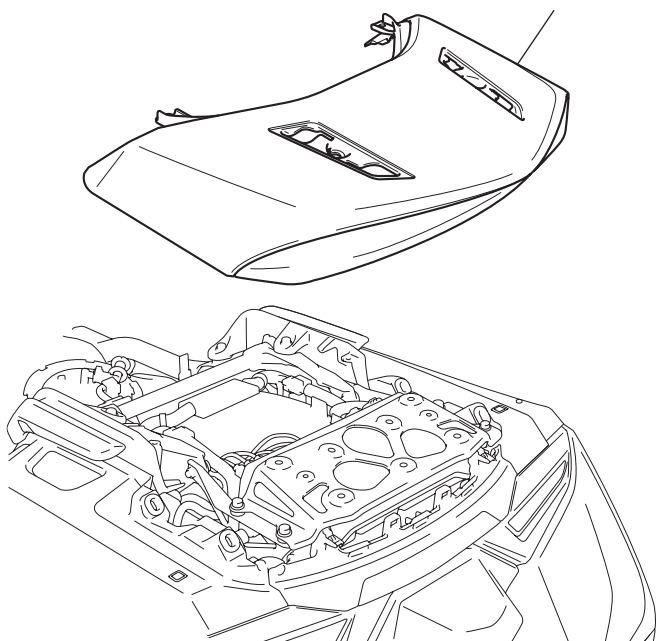

13. Déposez les poignées passager gauche et droite de la manière indiquée.

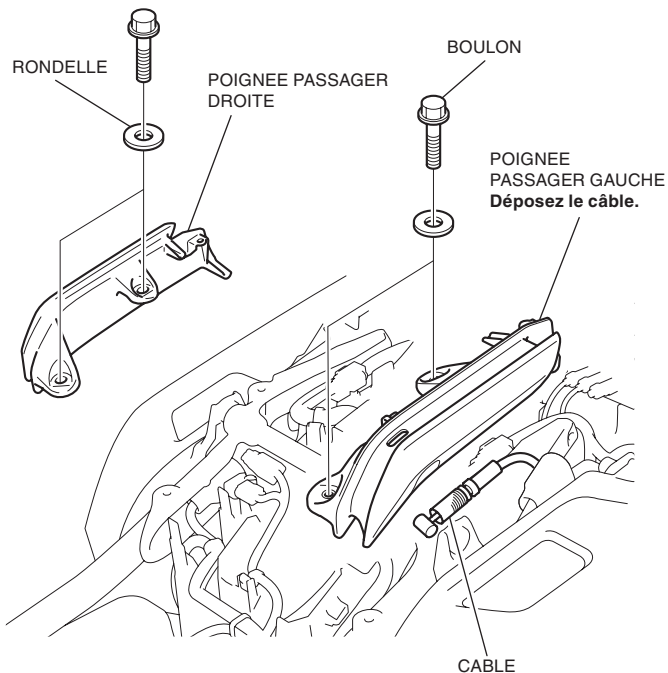

14. Repliez le rétroviseur gauche vers l'arrière comme illustré.

<Côté gauche>

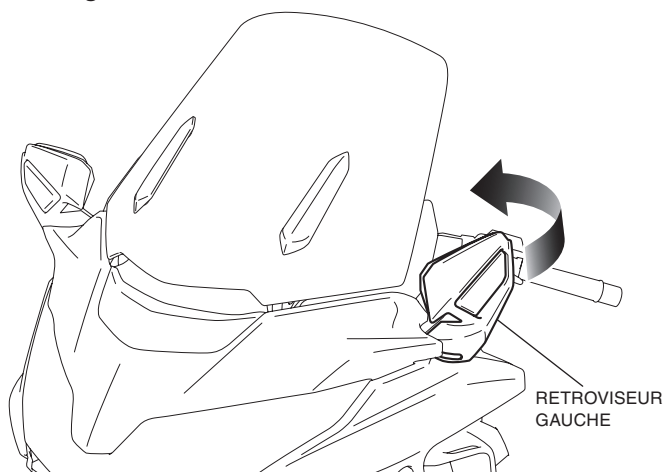

15. Déposez le panneau de bras du rétroviseur gauche de la manière indiquée.

<Côté gauche>

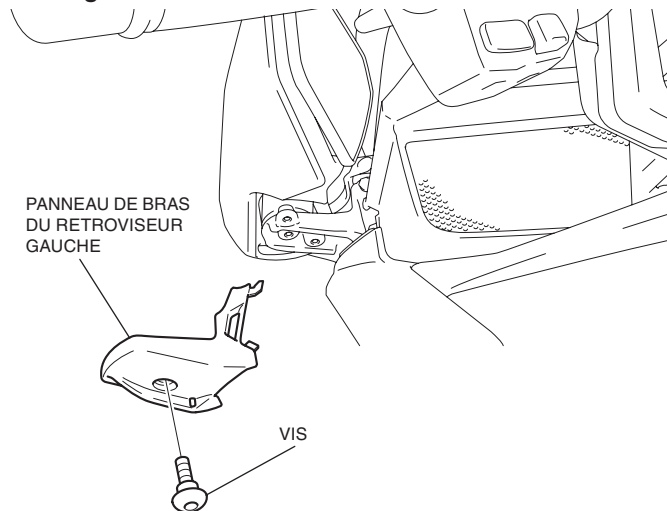

16. Déposez le rétroviseur gauche comme illustré.

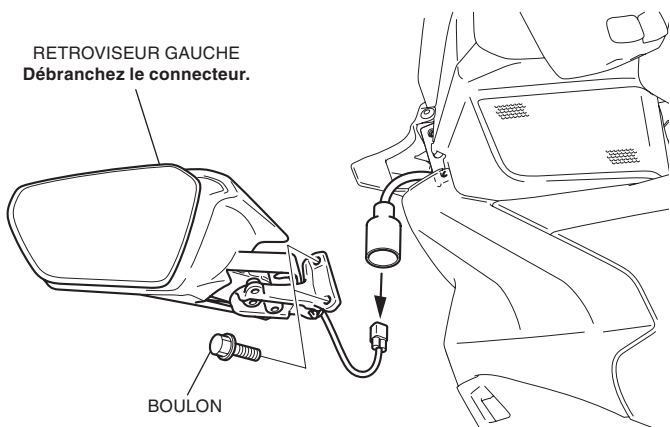

17. Retirez le panneau de bras du rétroviseur droit et le rétroviseur droit de la même manière que pour le côté gauche.

18. Déposez la vis de la manière indiquée.

- Répétez la procédure sur le côté droit.

<Côté gauche>

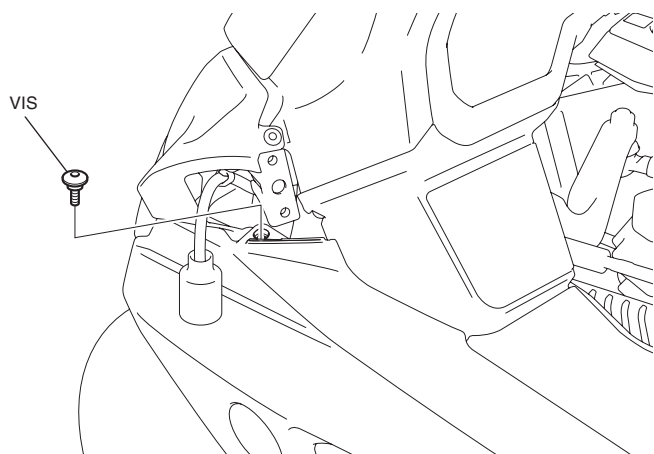

19. Déposez le panneau du déflecteur gauche de la manière indiquée.

<Côté gauche>

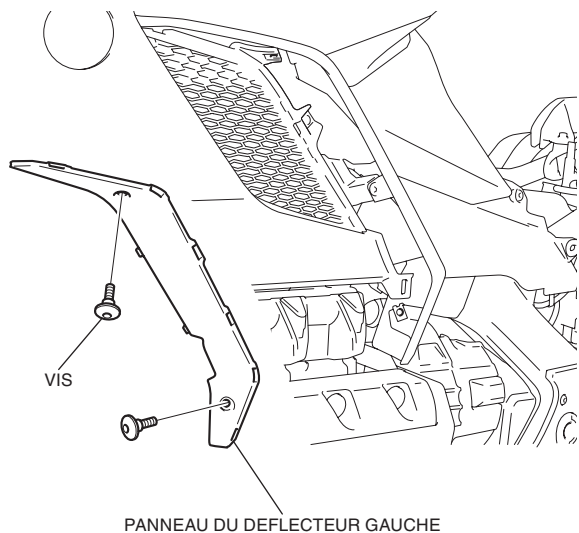

20. Retirez l'attache de la manière indiquée.

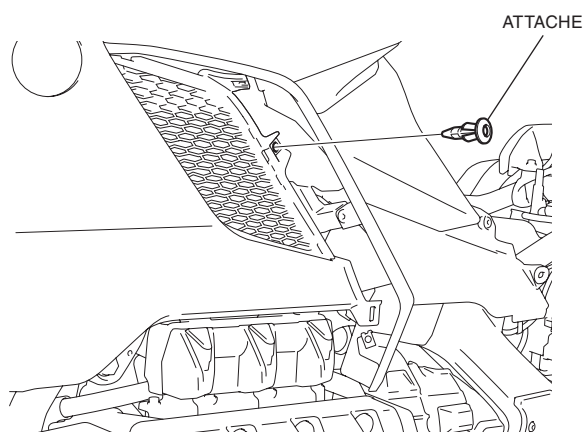

21. Déposez le carénage intérieur gauche comme indiqué.

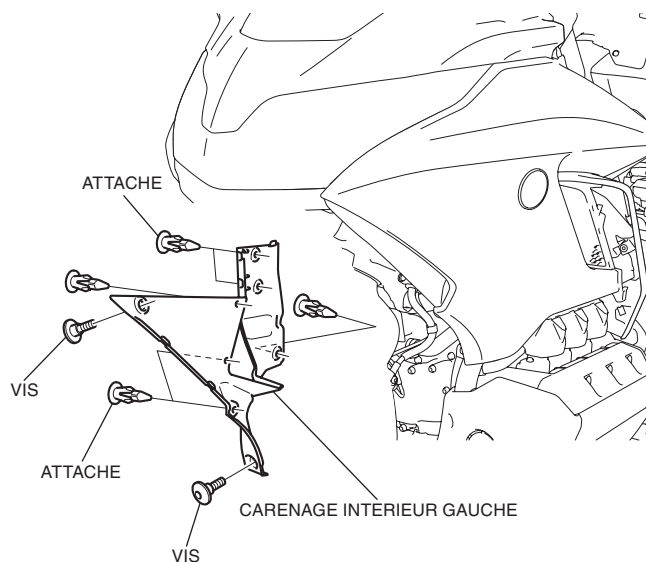

22. Retirez l'attache de la manière indiquée.

<Côté gauche>

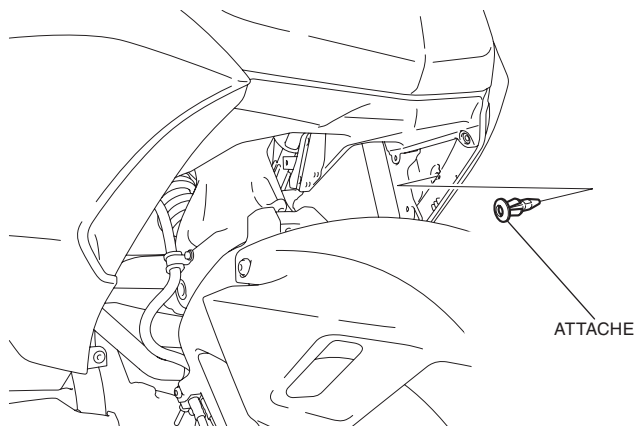

23. Déposez le carénage central gauche de la manière indiquée.

<Côté gauche>

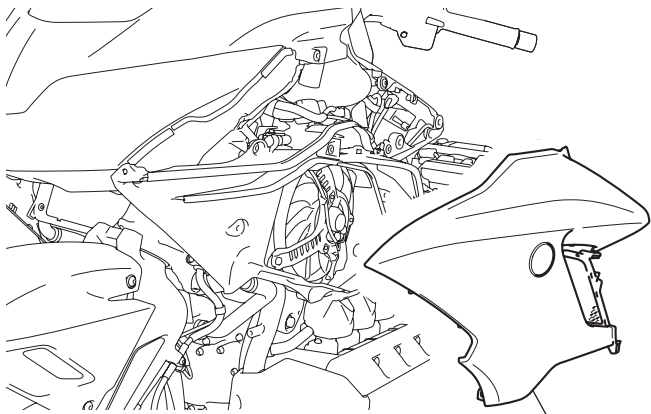

CARENAGE CENTRAL GAUCHE

24. Déposez le panneau du déflecteur droit, le carénage intérieur droit et le carénage central droit de la même manière que pour le côté gauche.

25. Déposez les pièces de la manière indiquée.

- Répétez la procédure sur le côté droit.

<Côté gauche>

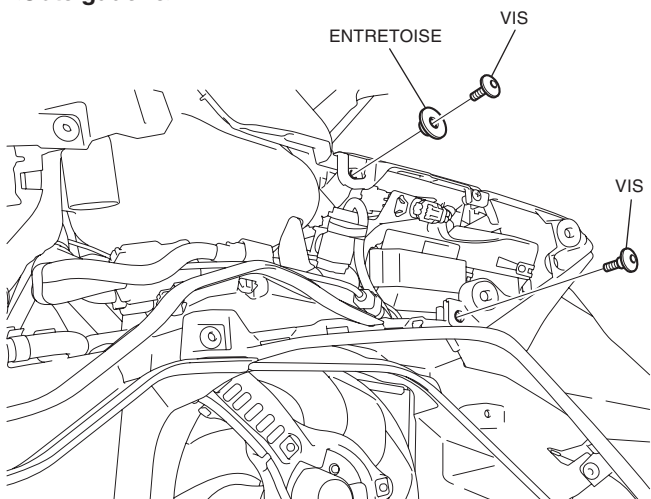

26. Retirez le connecteur de la manière indiquée.

<Côté droit>

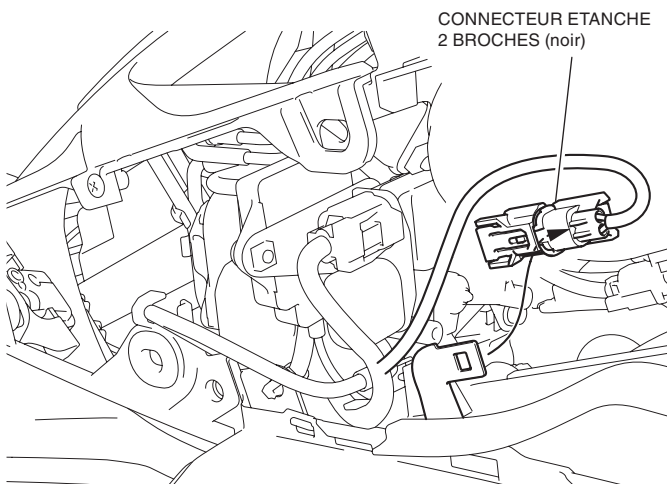

27. Déposez le clip et débranchez le connecteur de la manière indiquée.

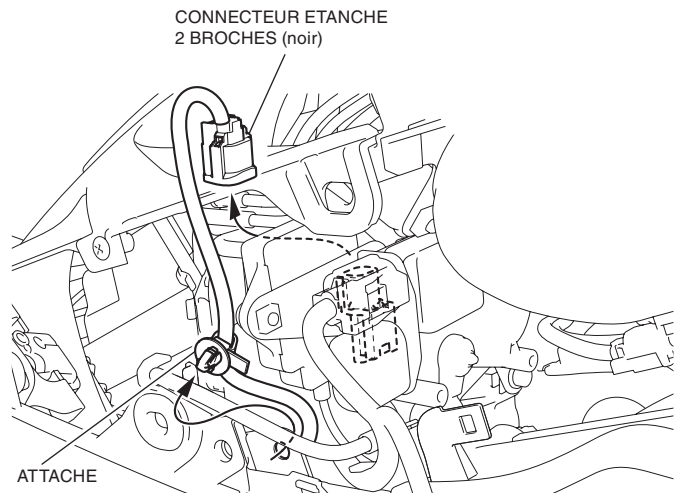

28. Déposez le guidage d'air extérieur droit de la manière indiquée.

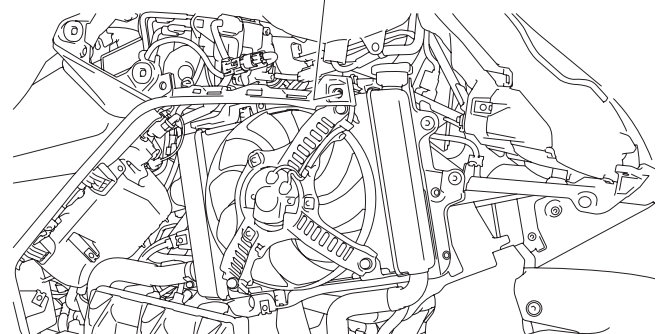
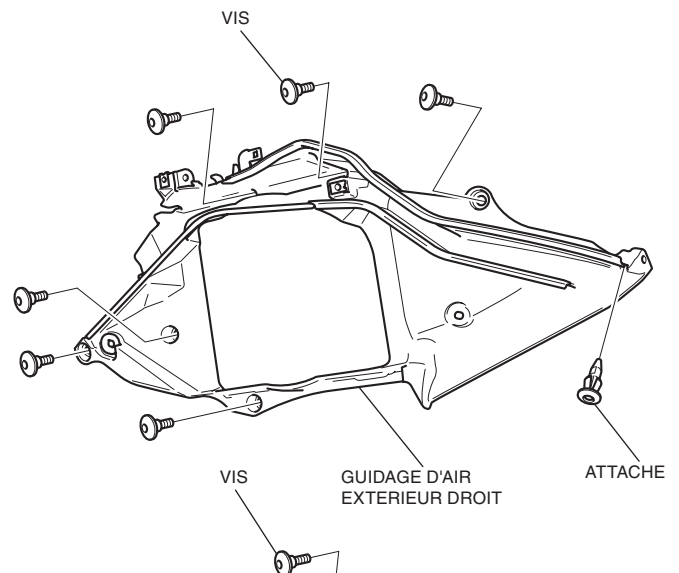

29. Déposez le câble du vide-poche comme indiqué.

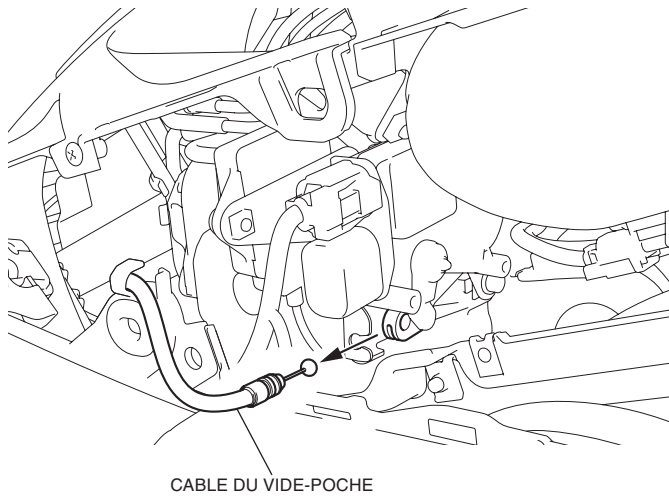

30. Déposez les pièces de la manière indiquée.

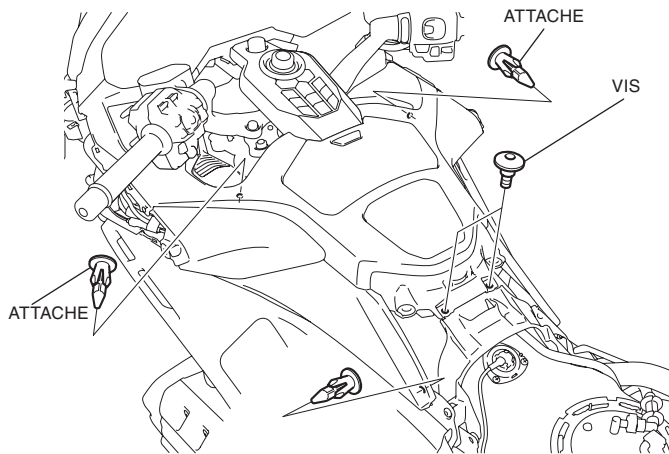

31. Déposez le protège-réservoir de la manière indiquée.

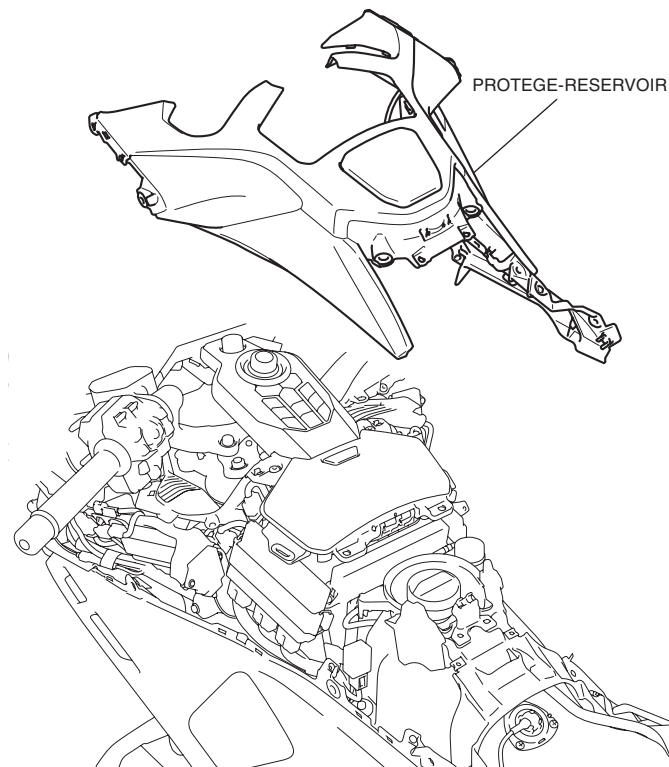

32. Déposez la grille du haut-parleur avant gauche de la manière indiquée.

- Répétez la procédure sur le côté droit.

<Côté gauche>

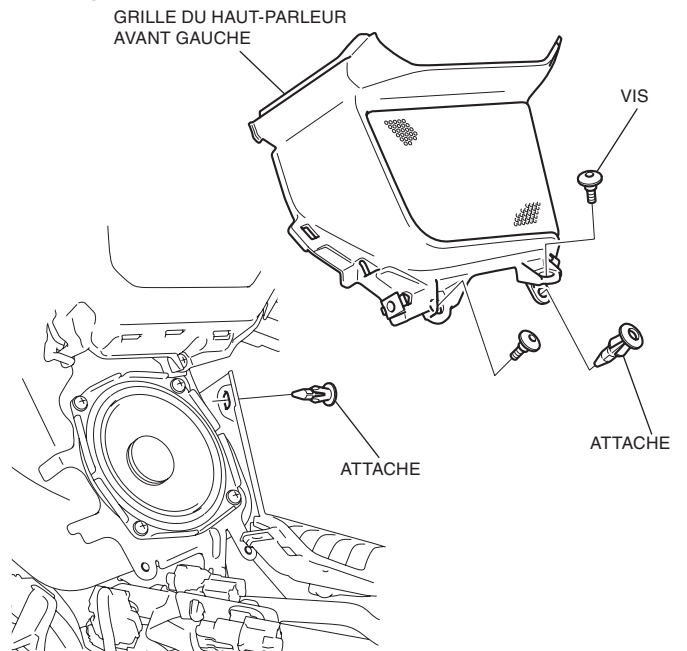

33. Déposez les vis comme illustré.

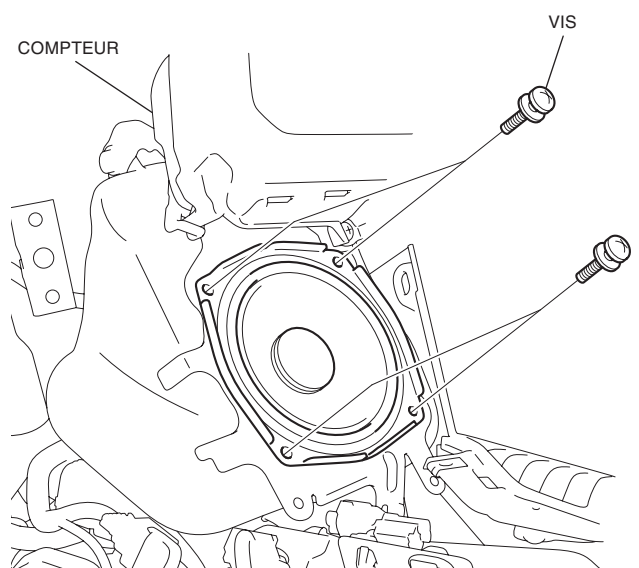

34. Déposez le haut-parleur comme indiqué.

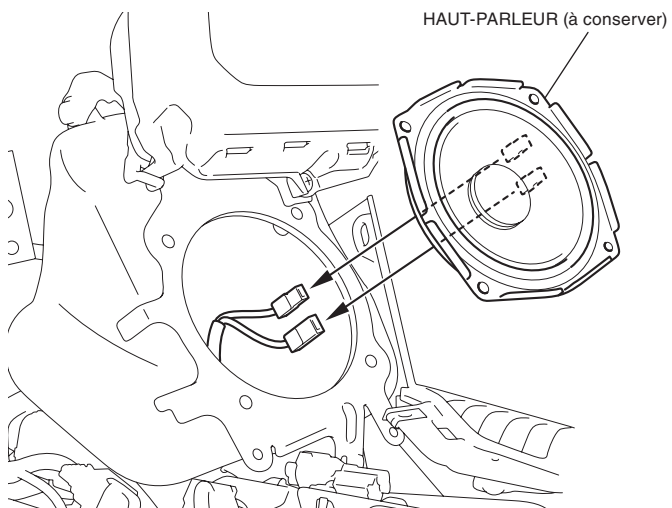

35. Déposez le haut-parleur droit de la même manière que pour le côté gauche.

36. Retirez les attaches comme indiqué.

- Répétez la procédure sur le côté droit.

<Côté gauche>

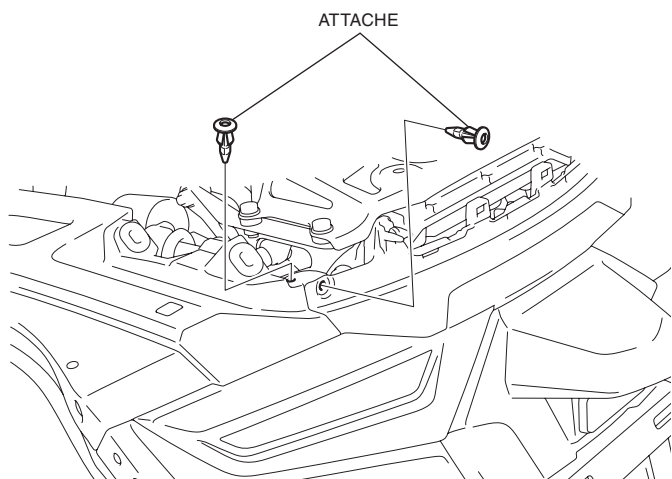

37. Déposez le garde-boue arrière comme indiqué.

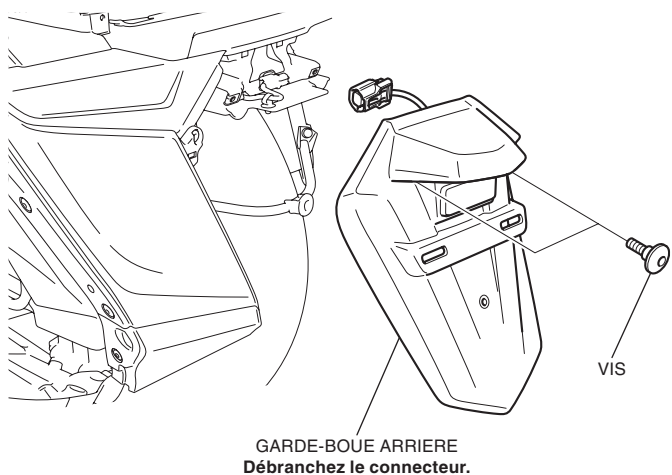

38. Déposez le carénage central arrière de la sacoche de la manière indiquée.

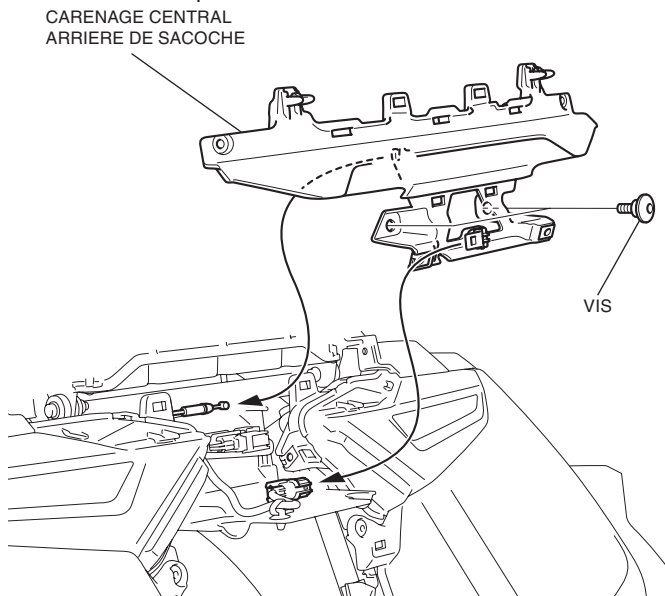

39. Déposez les pièces de la manière indiquée.

- Répétez cette opération du côté gauche.

<Côté droit>

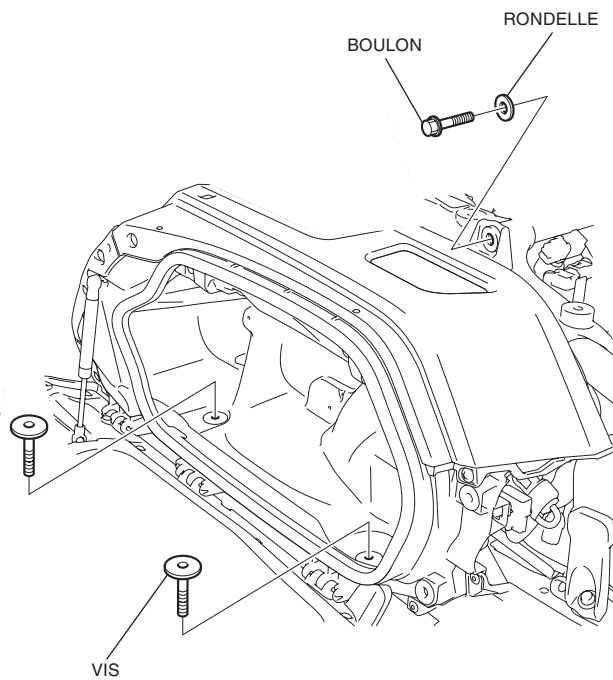

40. Déposez la vis de la manière indiquée.

- Répétez cette opération du côté gauche.

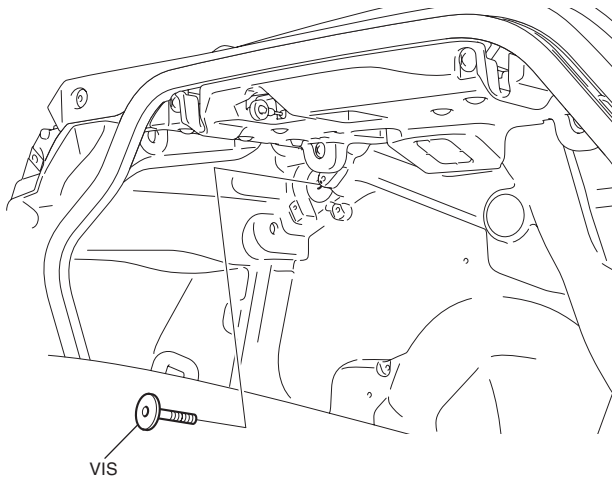

41. Déposez le cache supérieur de la sacoche droite comme indiqué.

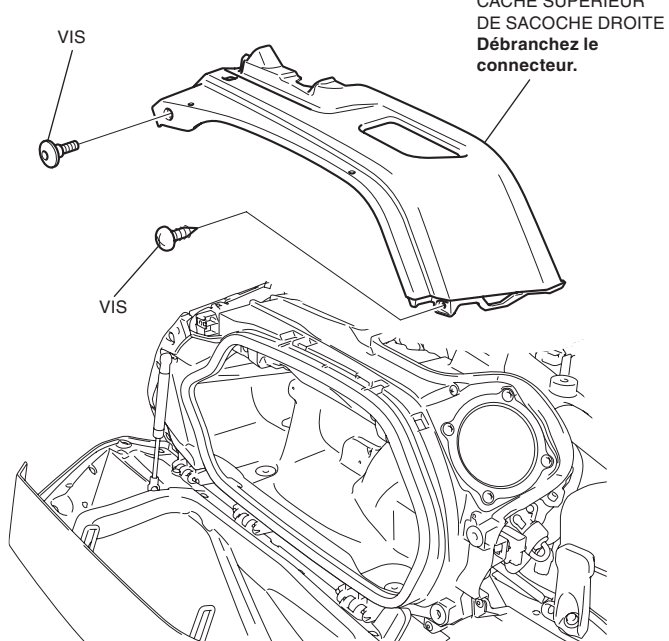

42. Déposez le cache du haut-parleur comme illustré.

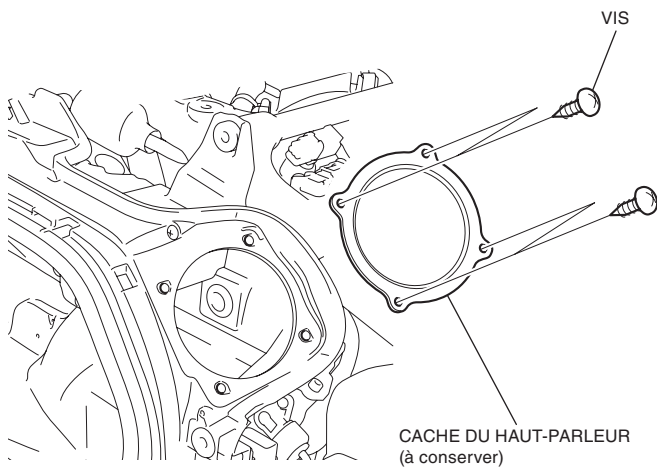

43. Déposez le cache supérieur de la sacoche gauche et le cache du haut-parleur de la même manière que pour le côté droit.

44. Percez en suivant les points marqués sur le cache supérieur de sacoche droit de la manière indiquée.

- Retirez toutes les bavures recouvrant le bord du trou.

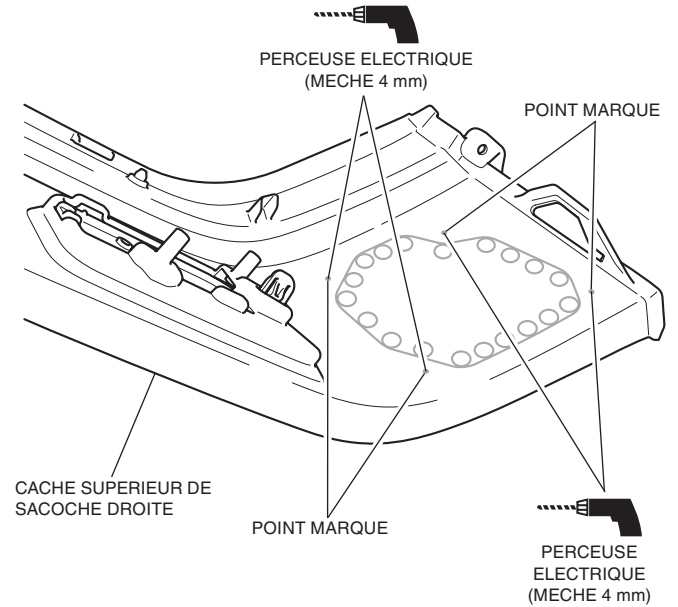

45. Percez en suivant les lignes marquées sur le cache supérieur de la sacoche droite de la manière indiquée.

- **Percez des trous au milieu des lignes marquées.**

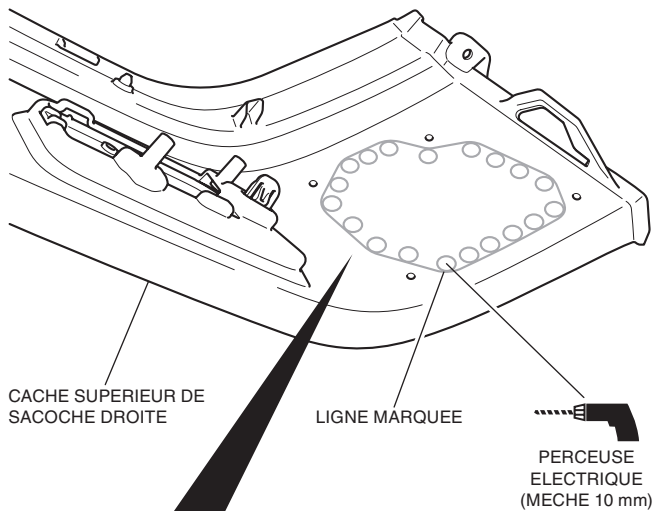

Après la découpe, réalisez la finition avec une lime.

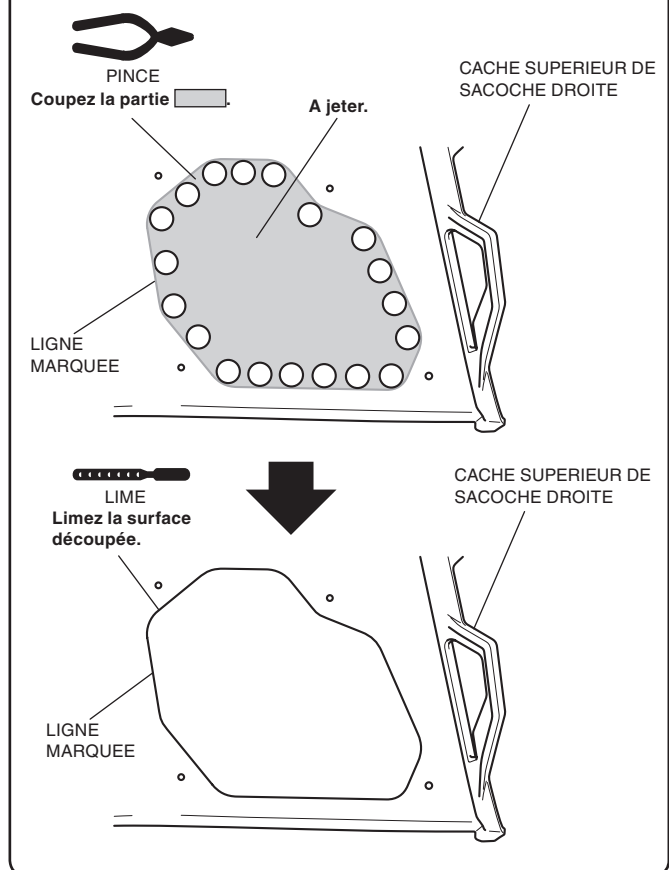

46. Découpez le cache supérieur de la sacoche gauche de la même manière que pour le côté droit.

47. Montez la grille droite de haut-parleur de la manière indiquée.

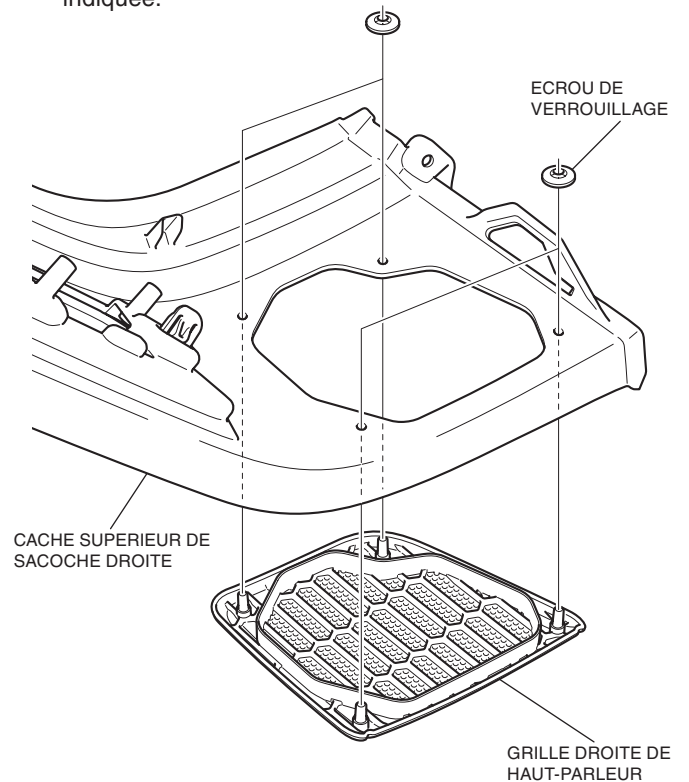

48. Installez la grille gauche du haut-parleur de la même manière que pour le côté droit.

49. Déposez le passe-fil de la manière indiquée.

- **Répétez cette opération du côté gauche.**

<Côté droit>

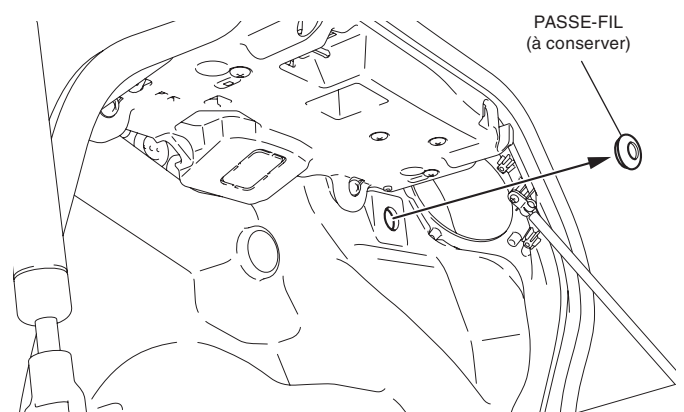

50. Appliquez une solution de détergent synthétique sur la zone illustrée.

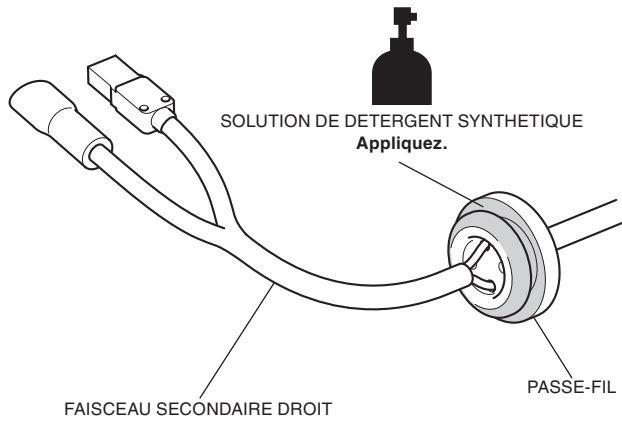

51. Déplacez la sacoche droite et acheminez le faisceau secondaire droit comme illustré.

- Répétez cette opération du côté gauche.

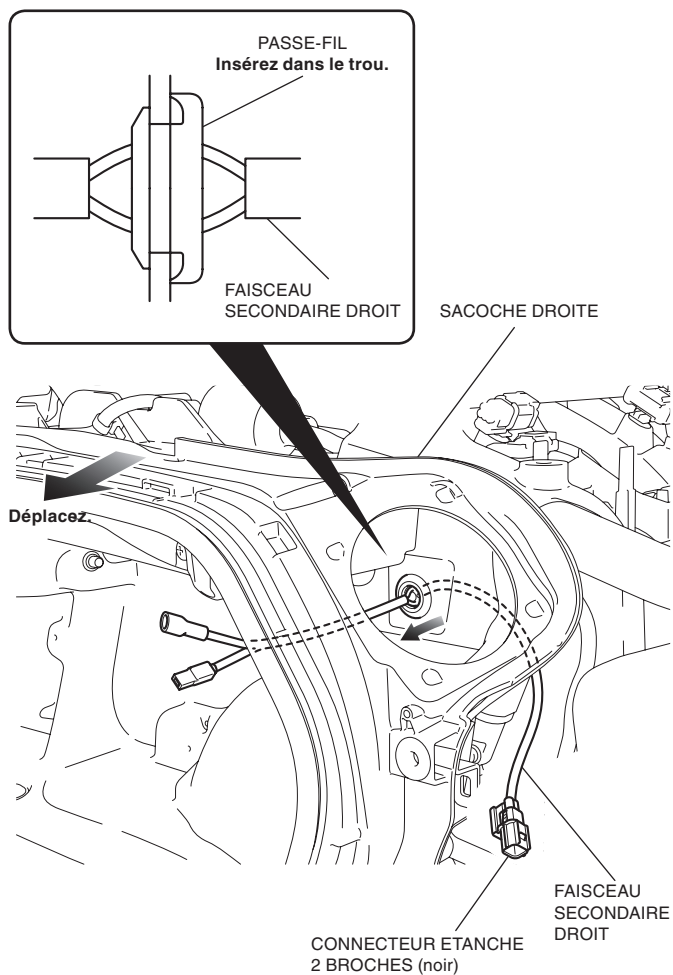

52. Acheminez le faisceau secondaire droit de la manière indiquée.

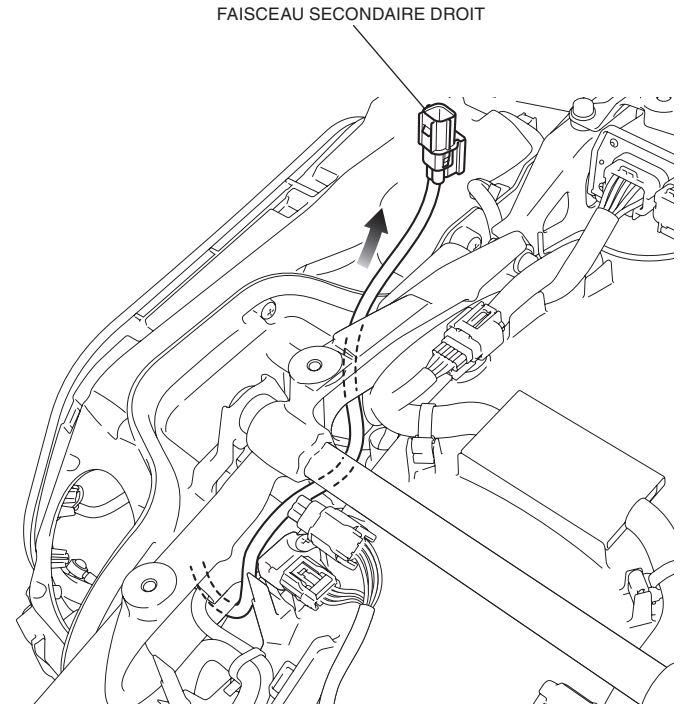

53. Montez la sacoche droite dans l'ordre inverse de la dépose.

54. Retirez le connecteur factice comme indiqué.

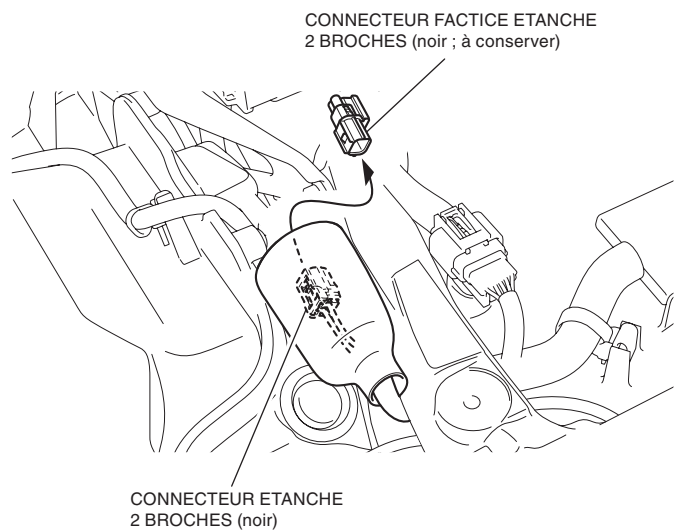

55. Branchez le faisceau secondaire droit de la manière indiquée.

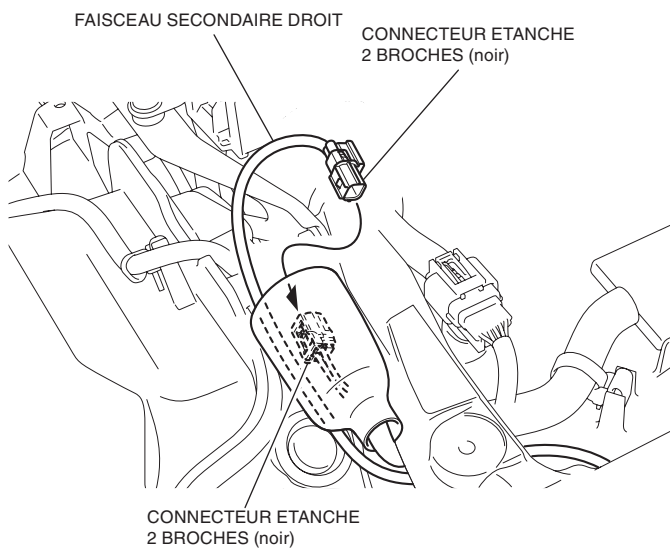

56. Fixez le faisceau secondaire droit à l'aide des serre-fils de la manière indiquée.

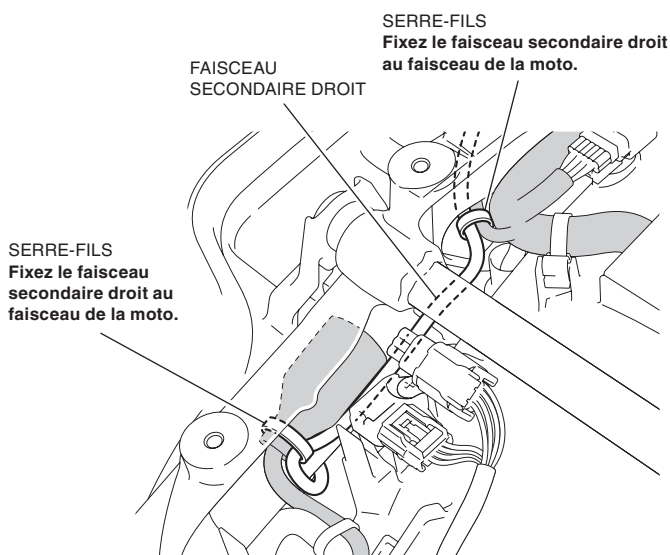

57. Acheminez le faisceau secondaire gauche de la manière indiquée.

<Côté gauche>

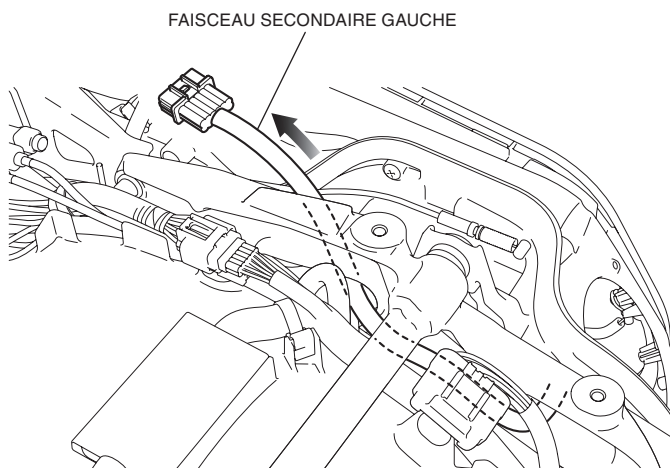

58. Montez la sacoche gauche dans l'ordre inverse de la dépose.

59. Retirez le connecteur factice comme indiqué.

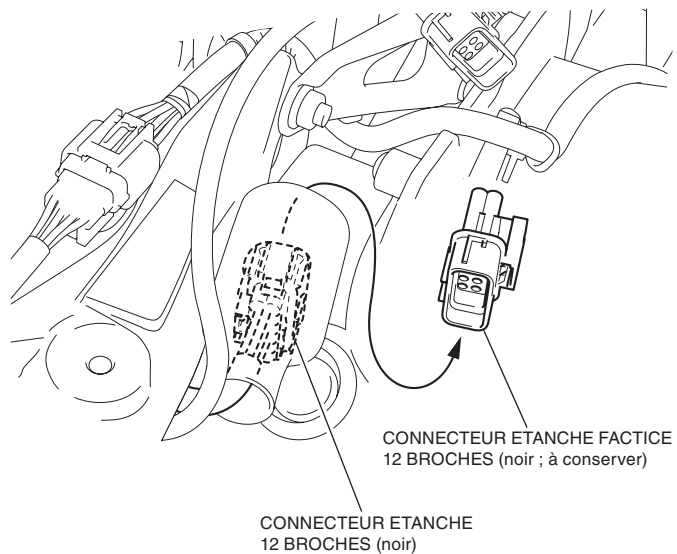

60. Branchez le faisceau secondaire gauche de la manière indiquée.

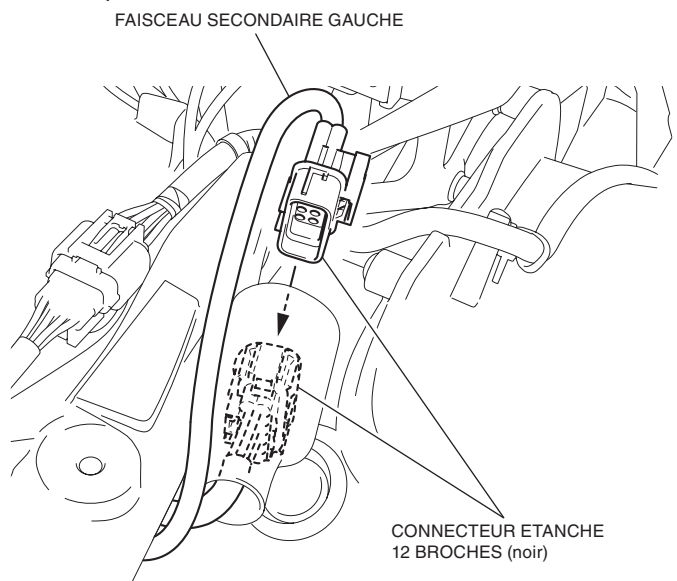

61. Déposez les passe-fils de la manière indiquée.

<Côté gauche>

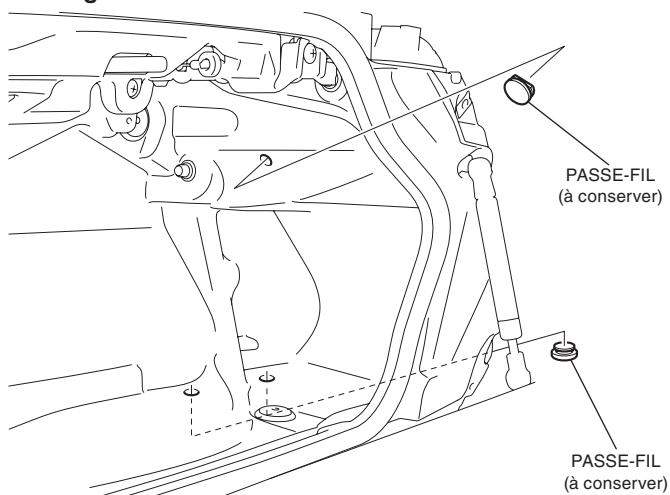

62. Déposez les vis comme illustré.

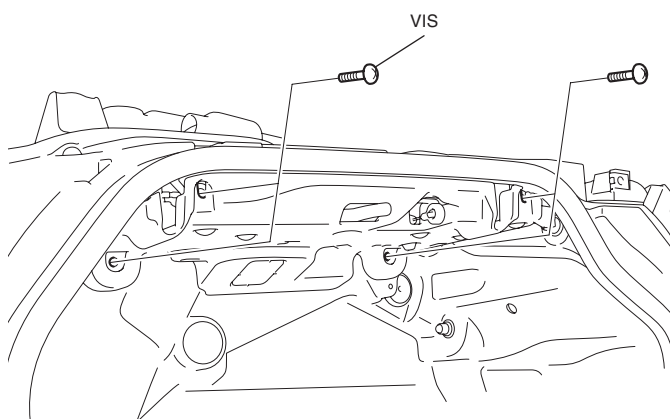

63. Déposez le cache arrière de la sacoche gauche comme indiqué.

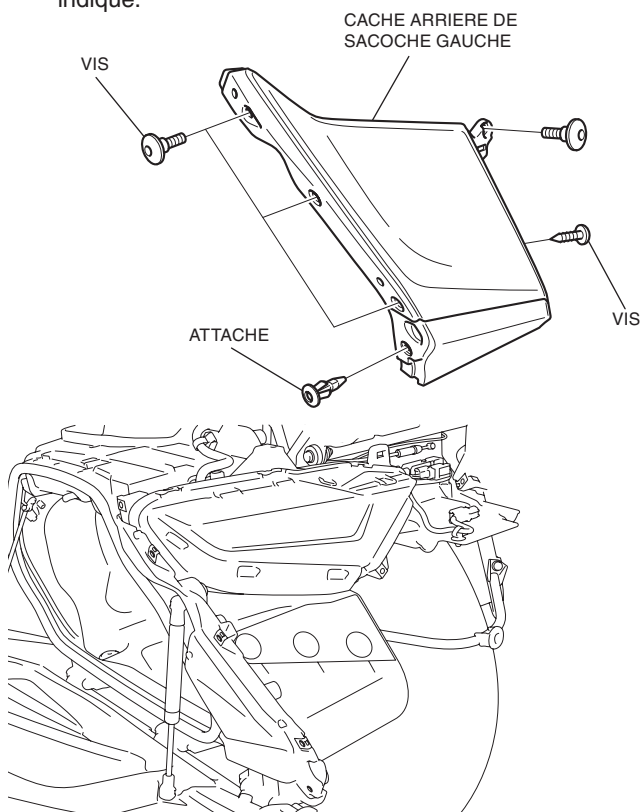

64. Percez en suivant les points marqués sur la sacoche gauche de la manière indiquée.

- Percez des trous au milieu des lignes marquées.
- Retirez toutes les bavures recouvrant le bord du trou.

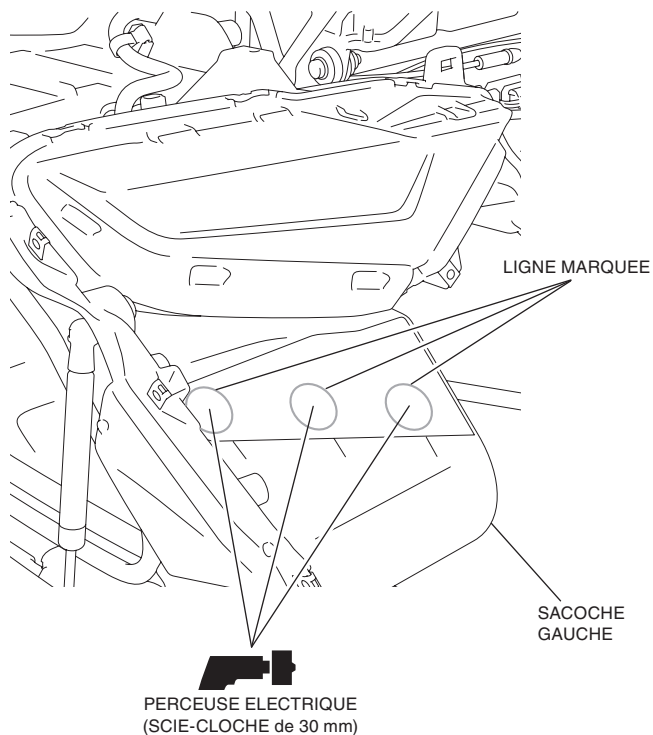

65. Percez en suivant les points marqués sur la sacoche gauche de la manière indiquée.

- Retirez toutes les bavures recouvrant le bord du trou.

<Partie inférieure>

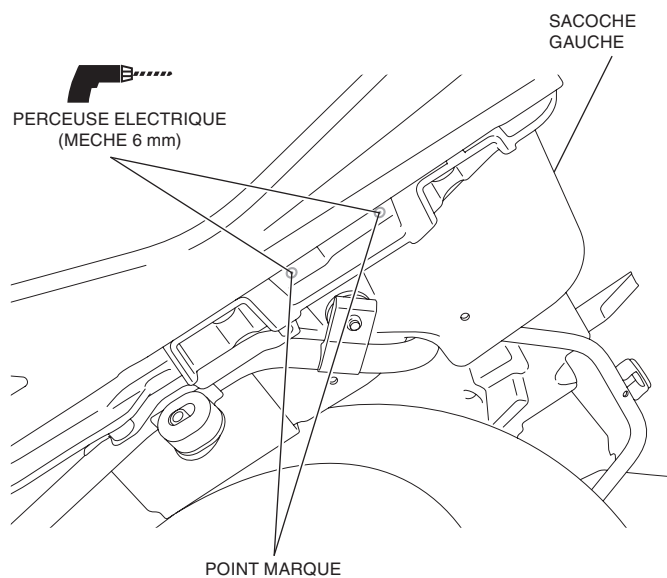

66. Appliquez une solution de détergent synthétique sur la zone illustrée.

- Exécutez cette étape pour les trois passe-câbles.



SOLUTION DE DÉTERGENT SYNTHÉTIQUE
Appliquez.

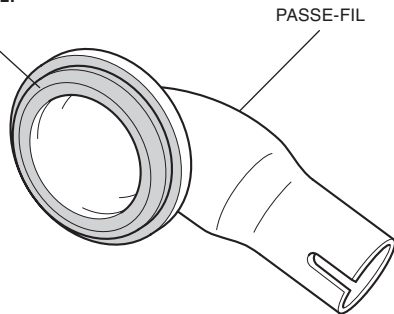

67. Montez les passe-fils comme indiqué.

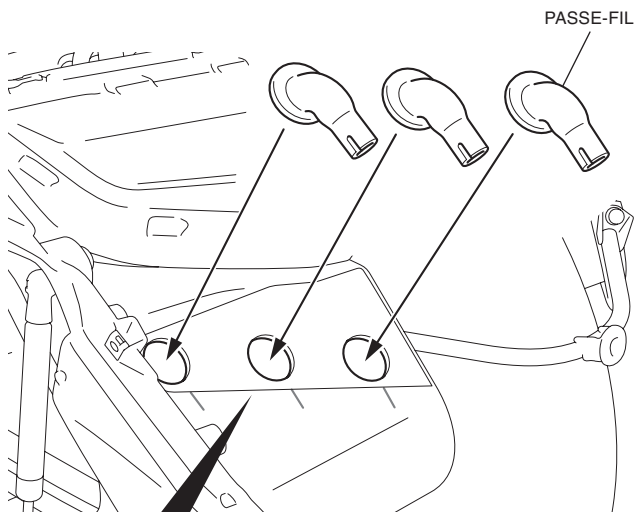

Aligner l'extrémité du passe-câbles avec la ligne marquée, comme illustré.

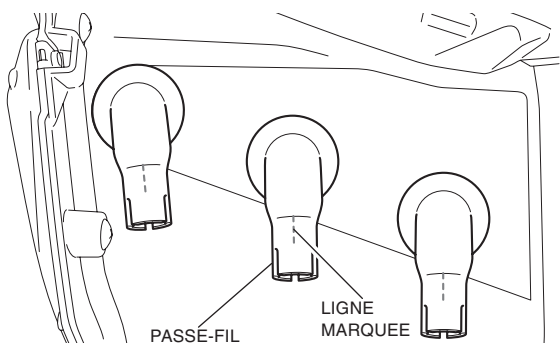

68. Montez le bouchon pour orifice, comme indiqué.

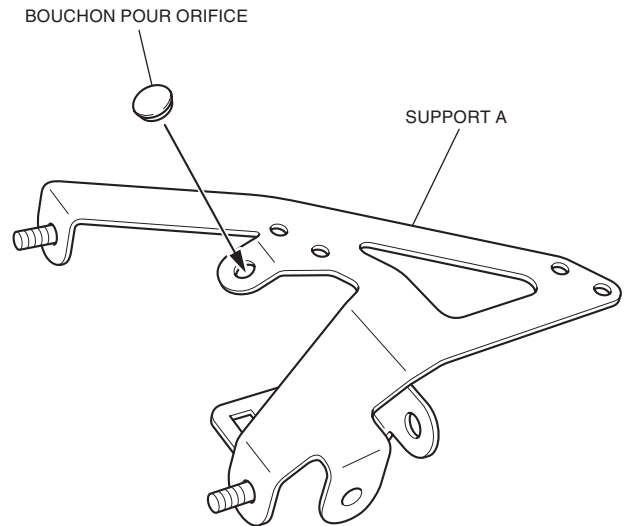

69. Montez le support B de la manière indiquée.

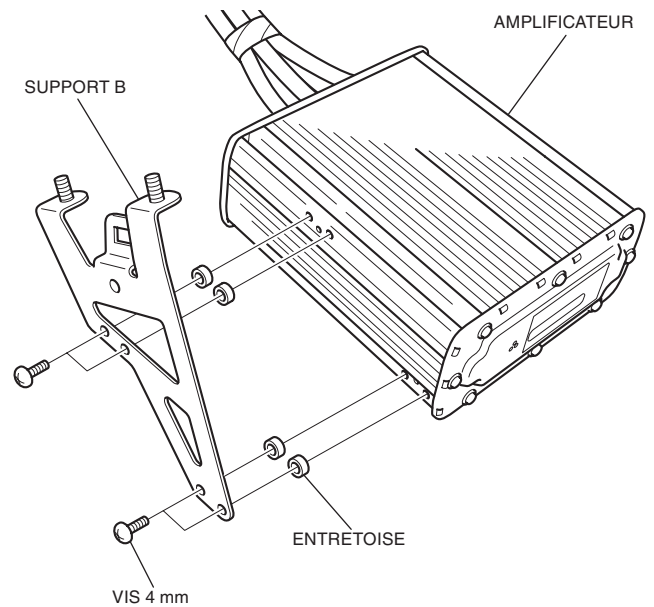

70. Montez le support A de la manière indiquée.

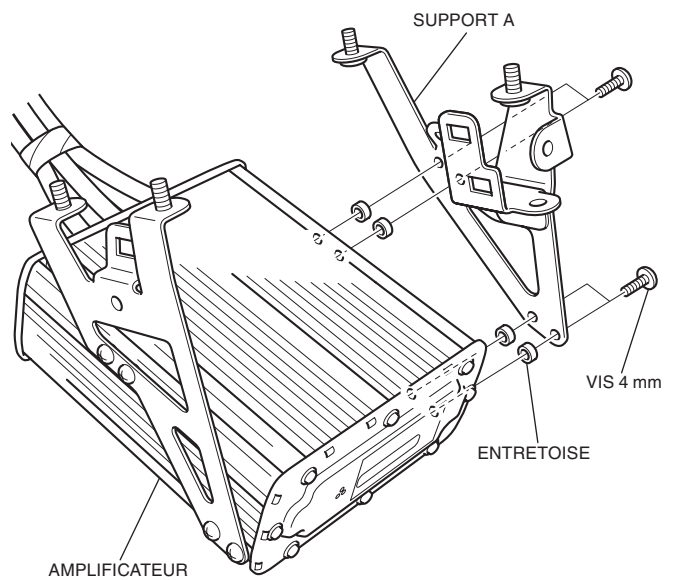

71. Fixez les connecteurs de la manière indiquée.

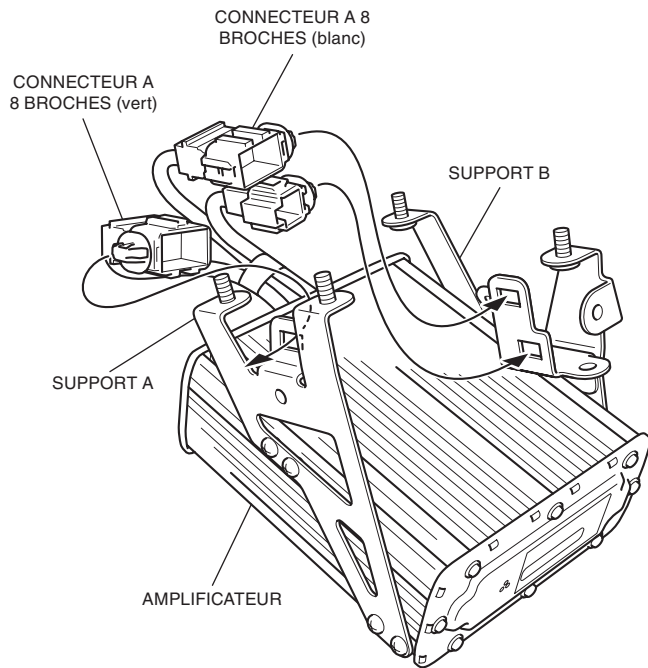

72. Installez l'amplificateur de la manière indiquée.

<Côté gauche>

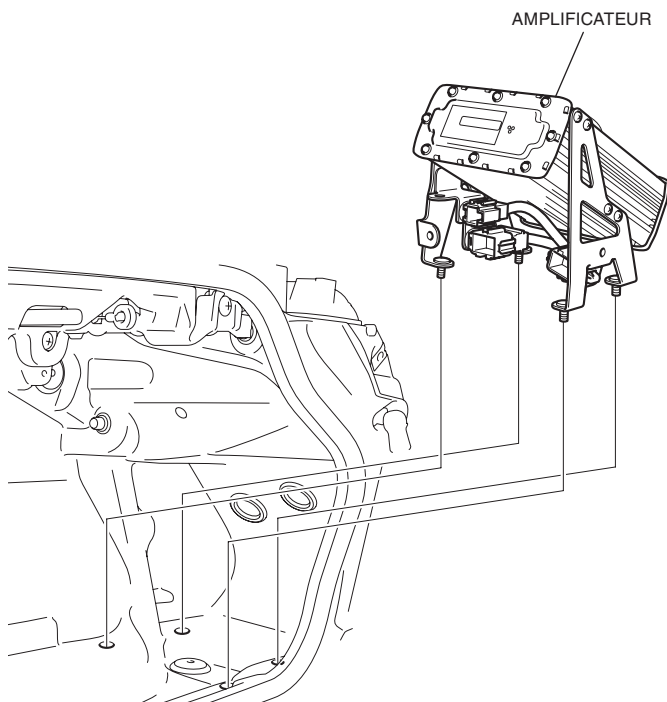

73. Installez les écrous 5 mm comme illustré.

<Côté gauche>

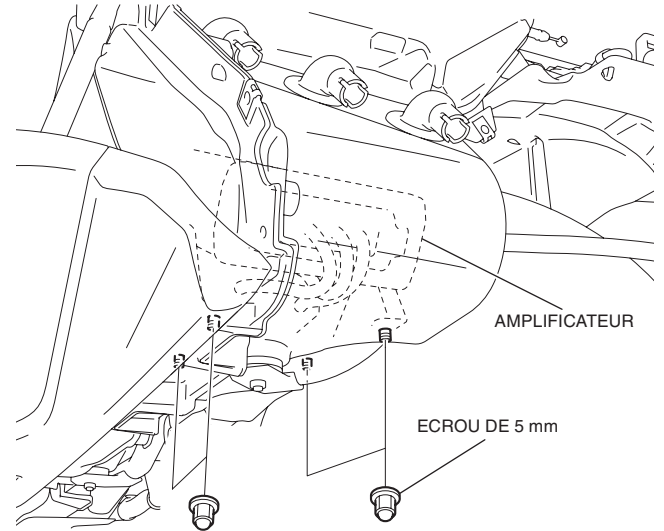

74. Déposez le passe-fil de la manière indiquée.

<Côté gauche>

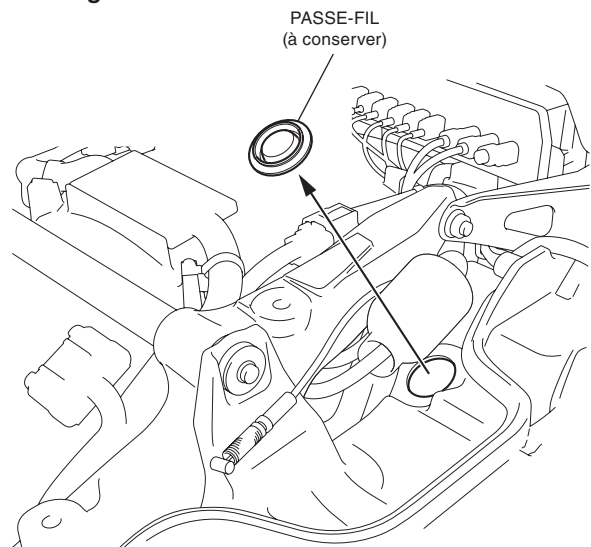

75. Retirez le connecteur de la manière indiquée.

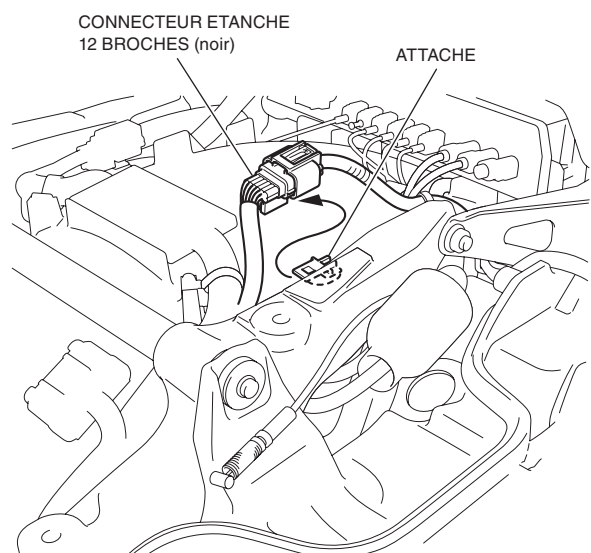

76. Déplacez les faisceaux de la moto de la manière indiquée.

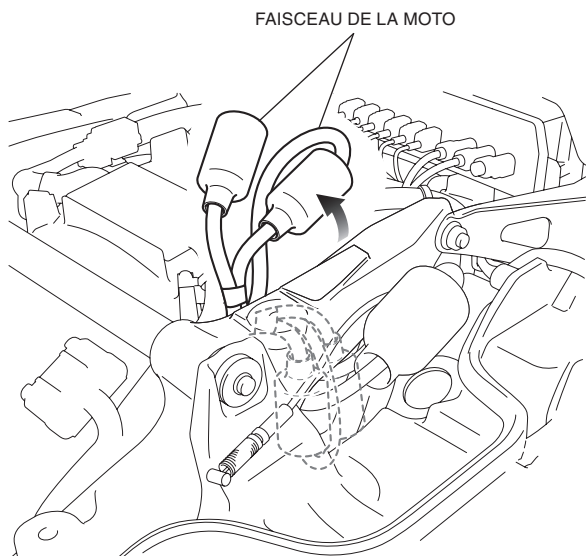

77. Débranchez le connecteur de la manière indiquée.

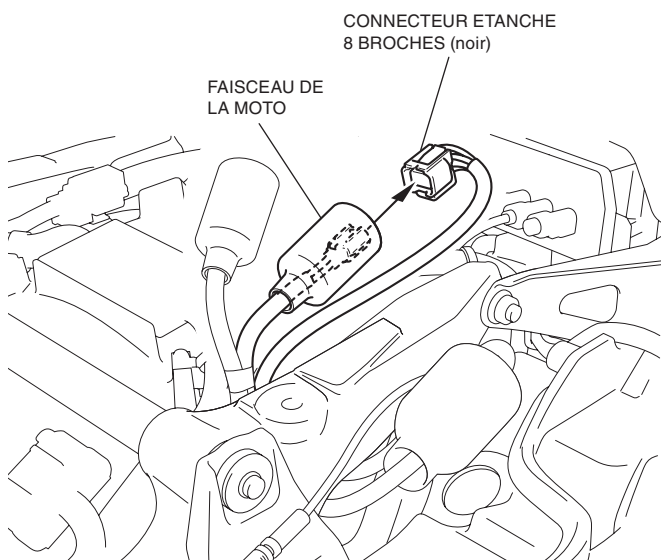

78. Déplacez les faisceaux de la moto de la manière indiquée.

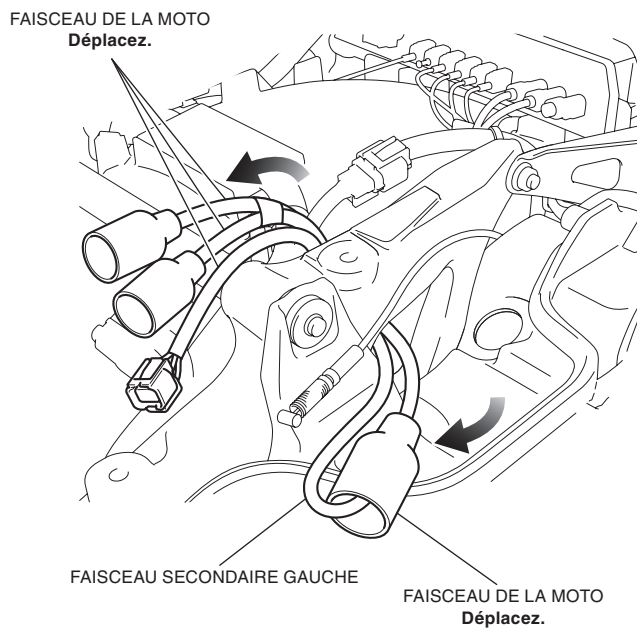

79. Acheminez le faisceau secondaire de la manière indiquée.

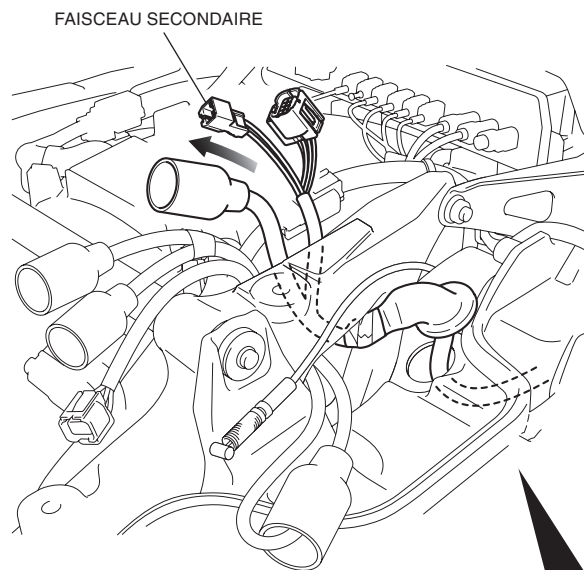

Déplacez l'attache de la sacoche gauche et acheminez le faisceau secondaire comme indiqué.

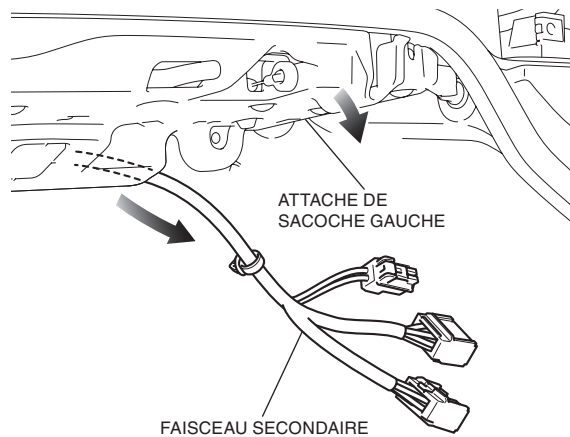

80. Connectez le faisceau secondaire comme indiqué.

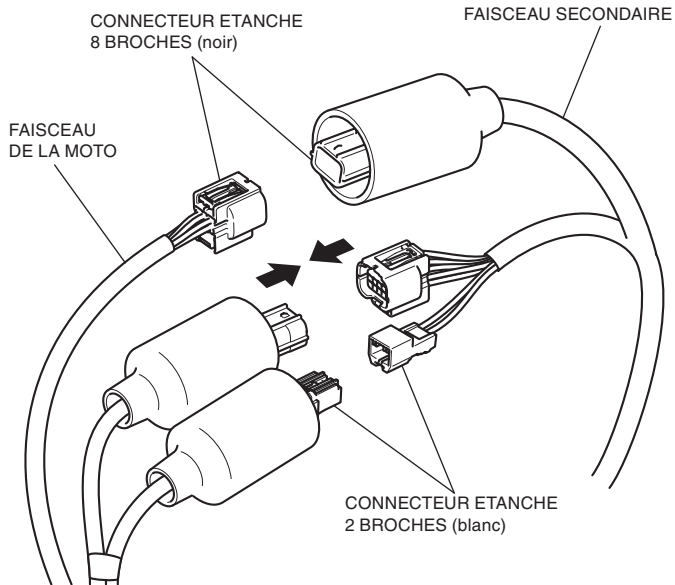

81. Rangez les soufflets de faisceau comme illustré.

<Côté gauche>

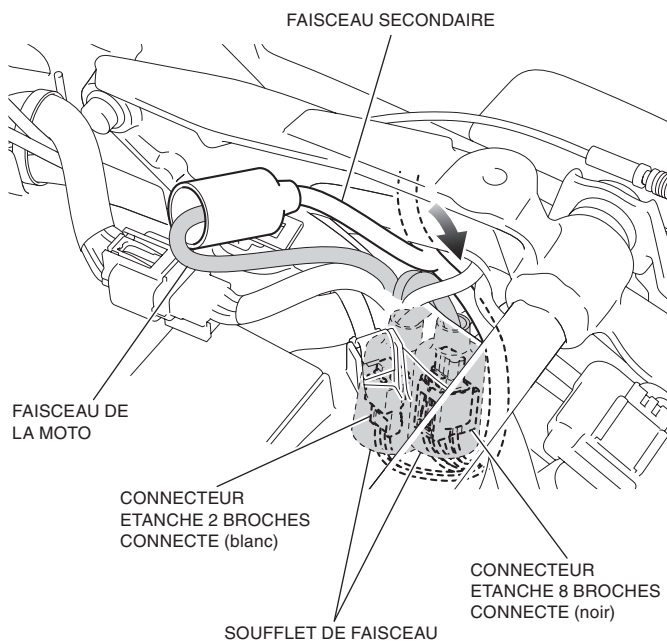

82. Rangez le soufflet de faisceau de la manière indiquée.

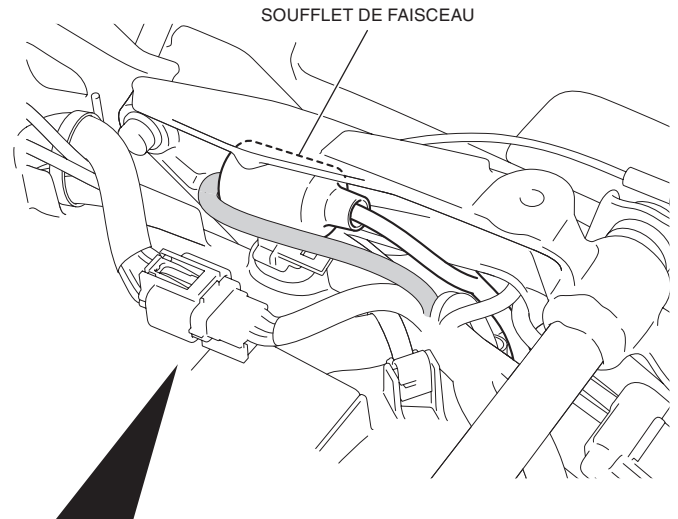

Rabattez le faisceau de la moto de la manière indiquée.

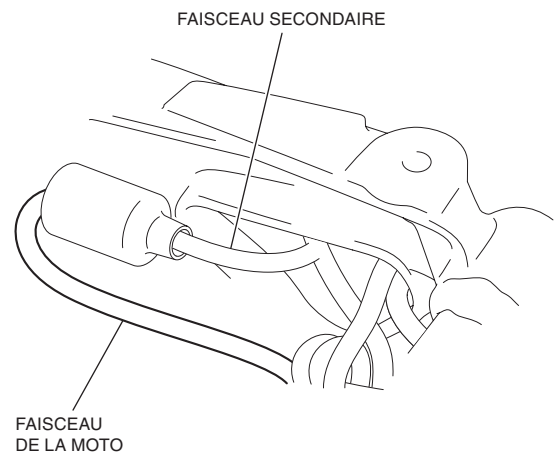

83. Appliquez une solution de détergent synthétique sur la zone illustrée.

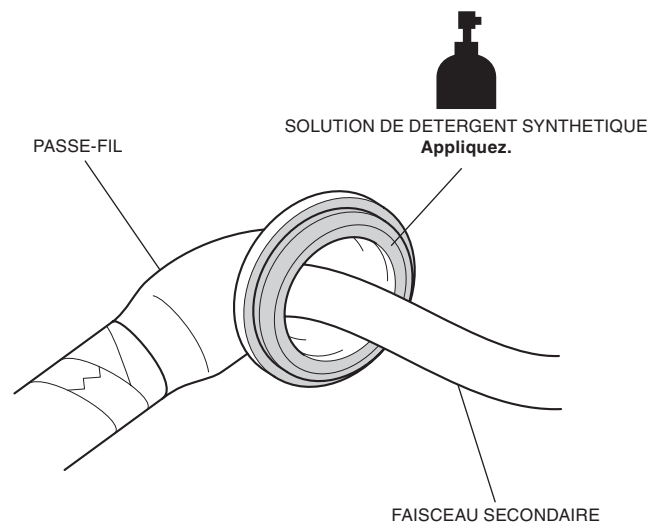

84. Montez le faisceau secondaire comme indiqué.

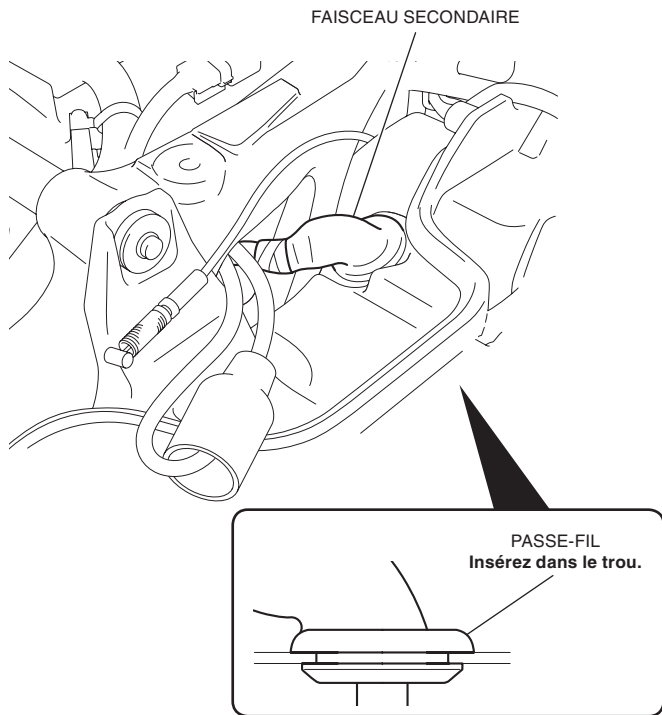

85. Fixez le faisceau secondaire gauche à l'aide du serre-fils comme illustré.

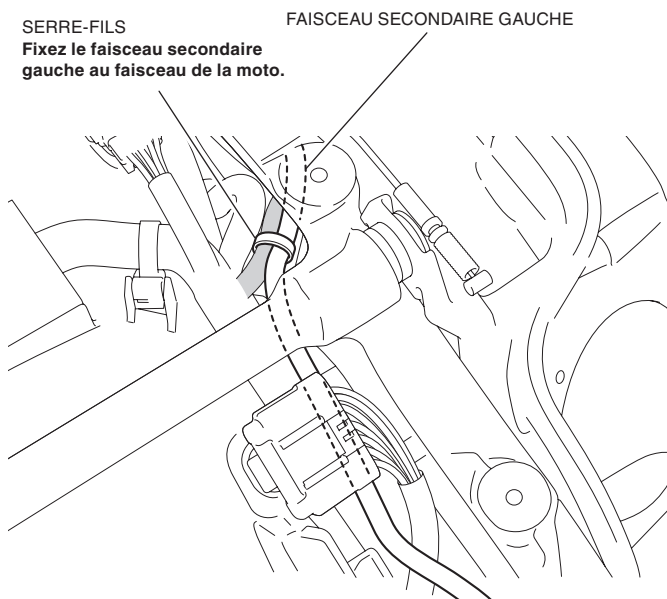

86. Montez l'attache de sacoche gauche dans l'ordre inverse de dépose.

87. Branchez le faisceau secondaire et montez le clip comme indiqué.

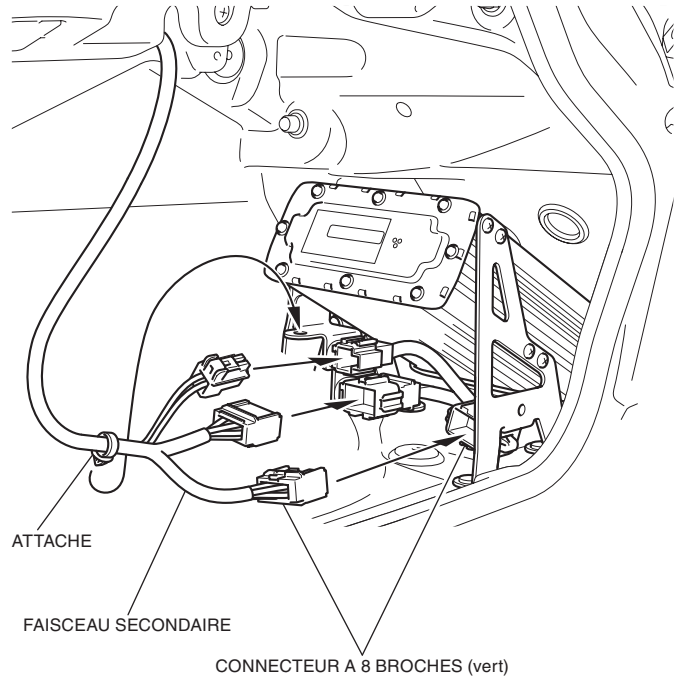

88. Montez l'écrou type rapide comme indiqué.

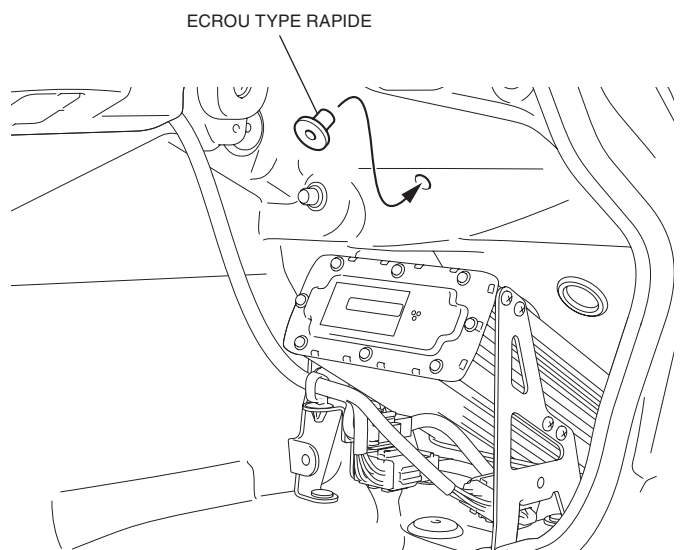

89. Nettoyez la surface de la zone indiquée avec de l'alcool isopropylique.

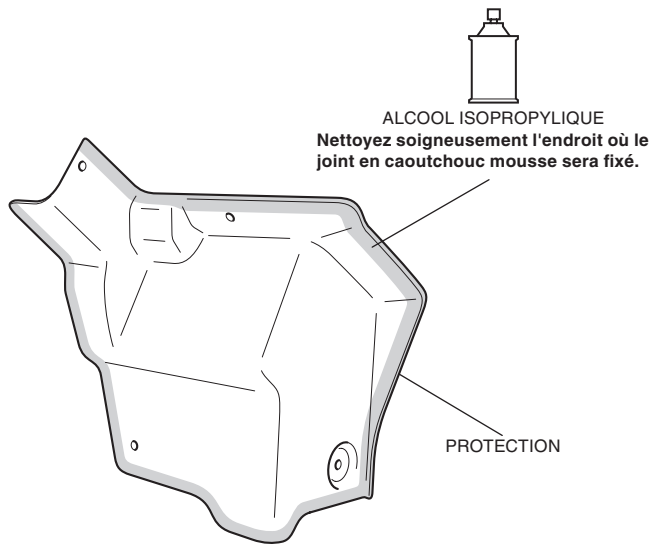

<Arrière>

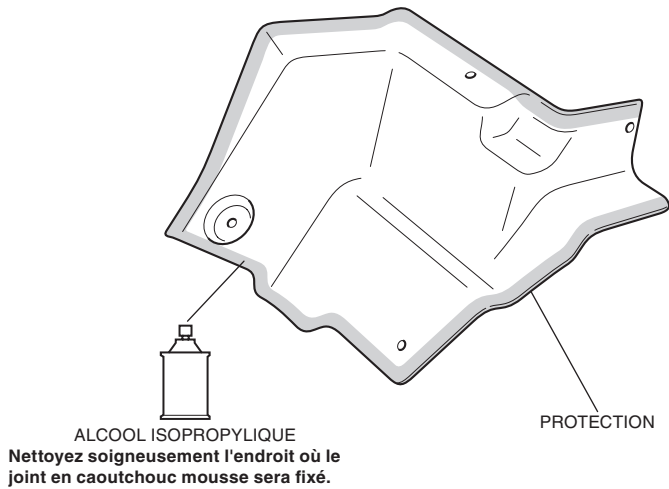

90. Fixez le joint en caoutchouc mousse de la manière indiquée.

- Coupez l'excédent de joint en caoutchouc mousse.

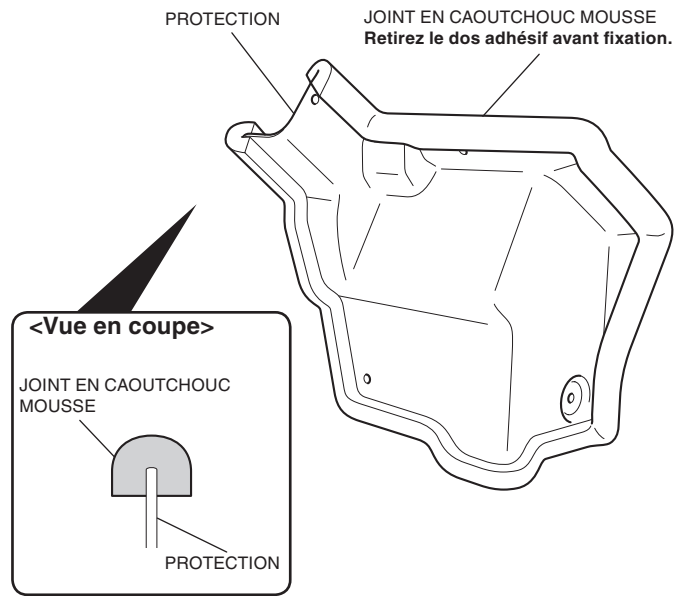

91. Montez le cache de la manière indiquée.

- Assurez-vous que les faisceaux ne sont ni coincés, ni trop tendus.

VIS 5 mm (longue)
COUPLE : 0,3 Nm
(0,03 kgf m)

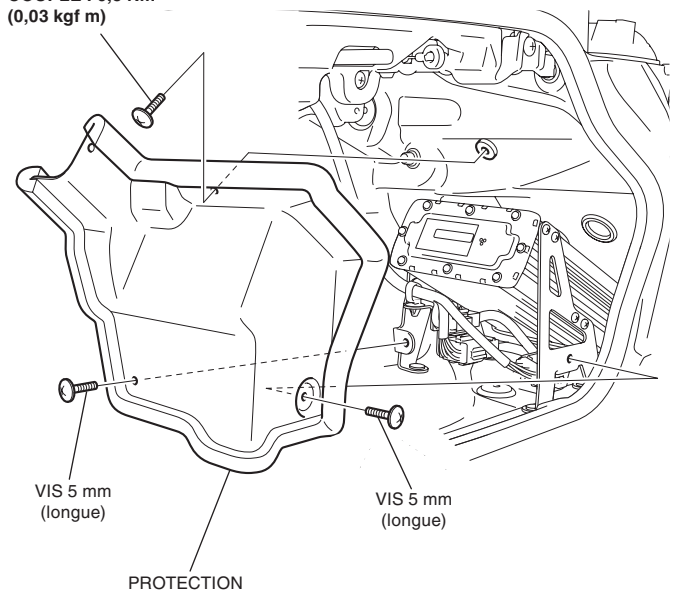

92. Montez la vis 5 mm comme indiqué.

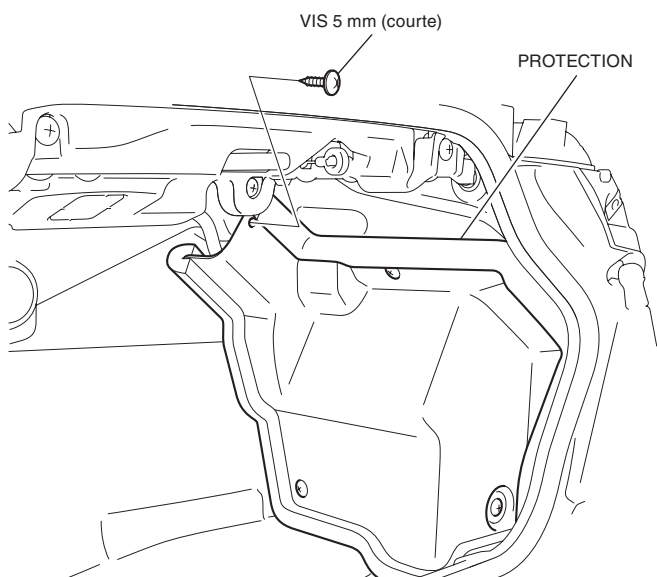

93. Montez le haut-parleur de la manière indiquée.

<Côté droit>

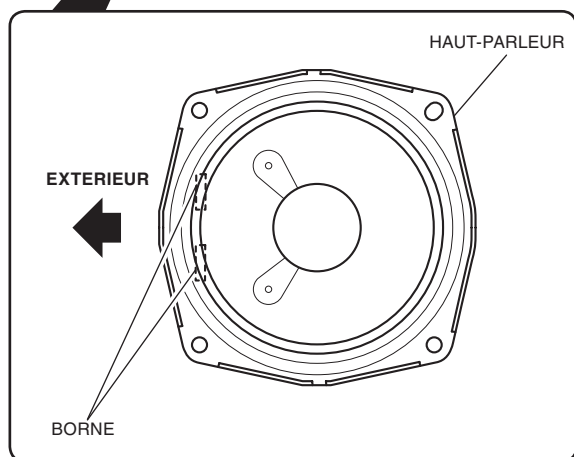
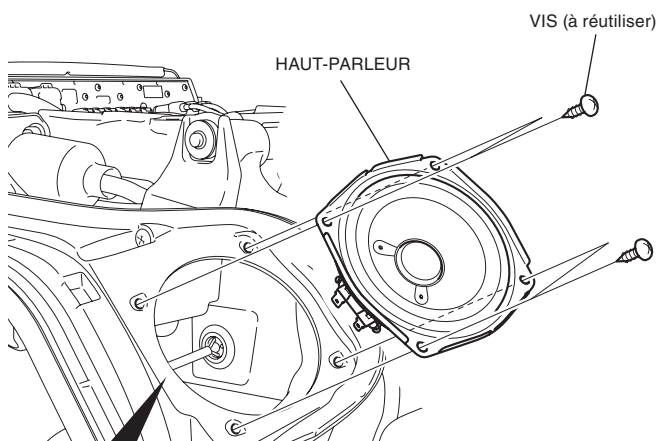

94. Branchez le faisceau secondaire droit de la manière indiquée.

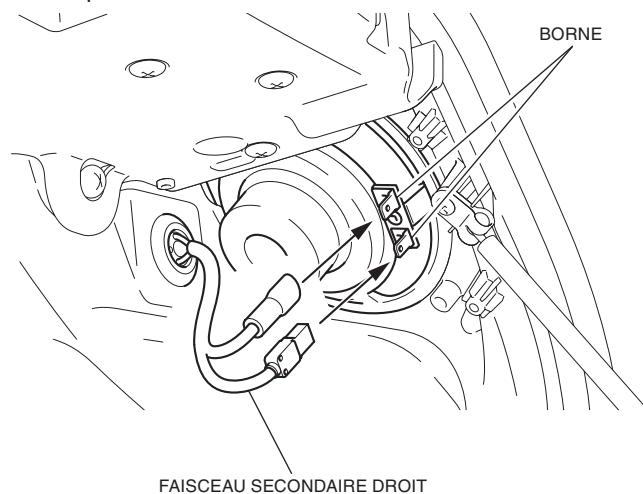

95. Montez le cache droit de haut-parleur de la manière indiquée.

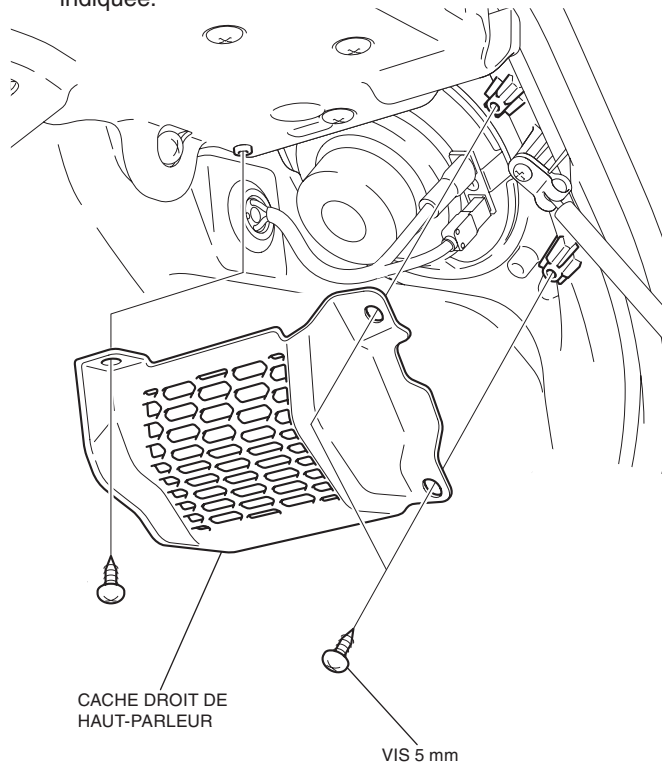

96. Montez le haut-parleur côté gauche et le cache gauche du haut-parleur de la même manière que pour le côté droit.

97. Branchez le haut-parleur comme indiqué.

<Côté gauche>

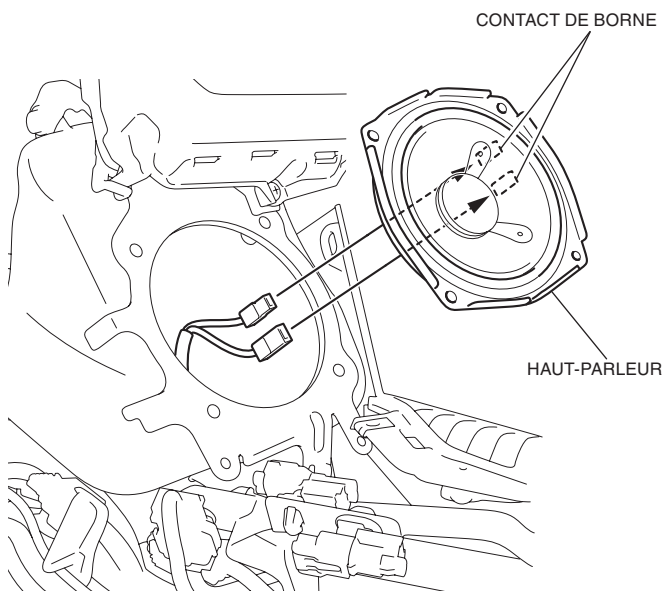

98. Montez le haut-parleur de la manière indiquée.

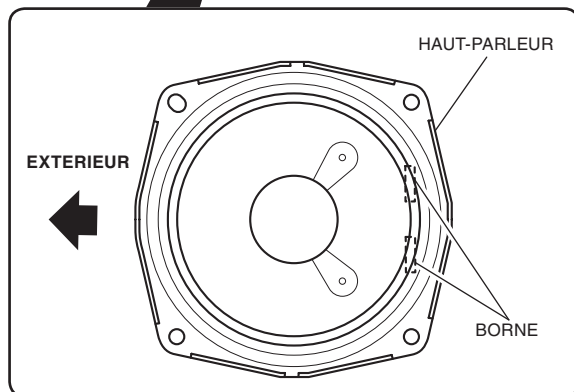
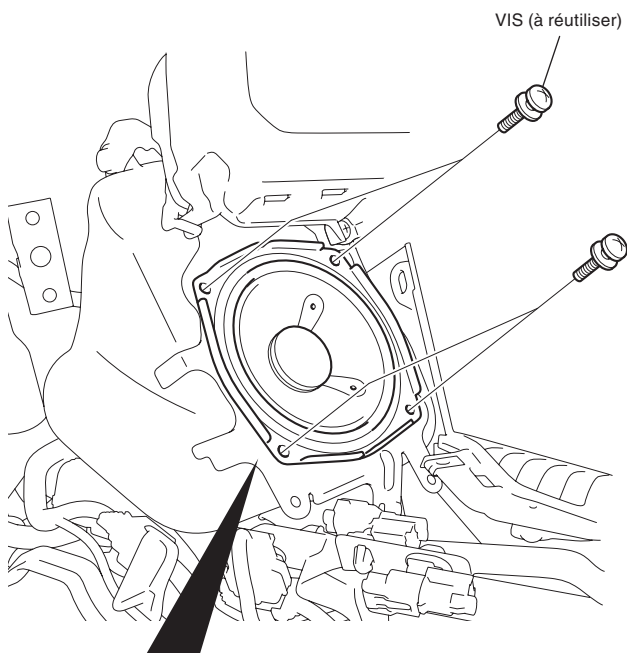

99. Installez le haut-parleur droit de la même manière que pour le côté gauche.

100. Installez les différentes pièces de la moto dans l'ordre inverse de leur dépose.

- **Assurez-vous que les faisceaux ne sont ni coincés, ni trop tendus.**

101. Vérifiez le bon fonctionnement de l'amplificateur de puissance, du haut-parleur, du phare et des autres feux.