

**Concessionnaire Honda : remettre un exemplaire de ces instructions au client.**

## LISTE DES PIÈCES

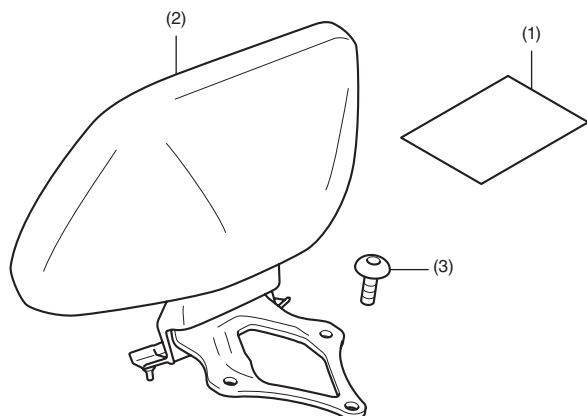

N°	Description	Qté
(1)	Lien vers les instructions d'installation	1
(2)	Dossieret	1
(3)	Boulon à six pans 8 mm	3

## OUTILS ET FOURNITURES NECESSAIRES

Clé hexagonale (6 mm)  
Pince  
Perceuse électrique  
Mèche (7 mm)  
Lime  
Clé dynamométrique

## TABLEAU DES COUPLES

Serrez les vis, boulons et écrous selon les valeurs de couple spécifiées. Reportez-vous au manuel d'entretien pour les valeurs de couple des pièces retirées.

Article	Nm	kgf-m
Boulon à six pans 8 mm	22	2,2

## INSTRUCTIONS

### ▲ ATTENTION

- Pour éviter les brûlures, laissez refroidir le moteur, le système d'échappement, le radiateur, etc. avant de monter l'accessoire.

### REMARQUE :

- Reposez les pièces retirées sur la moto et assurez-vous que les câbles et les faisceaux de câbles ne sont pas pincés.

- Ouvrez le couvercle de la sacoche gauche de la manière indiquée.

- Répétez la procédure sur le côté droit.**

### <Côté gauche>

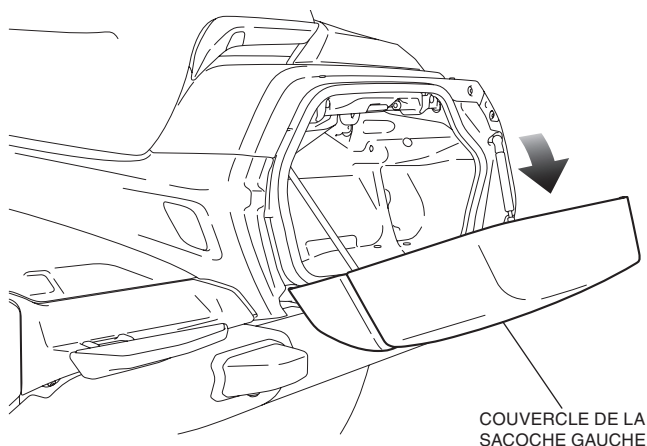

- Déposez la protection latérale gauche comme indiqué.

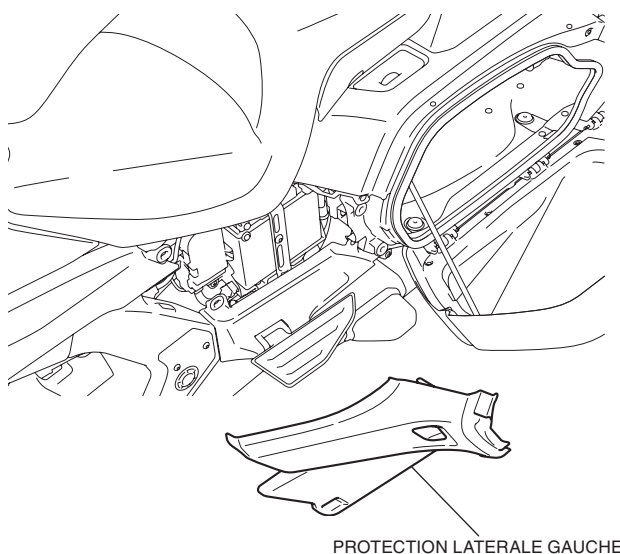

- Déposez la protection latérale droite de la même manière que pour le côté gauche.

4. Déposez la selle comme illustré.

- Débranchez le connecteur de la GL1800/D/DA.

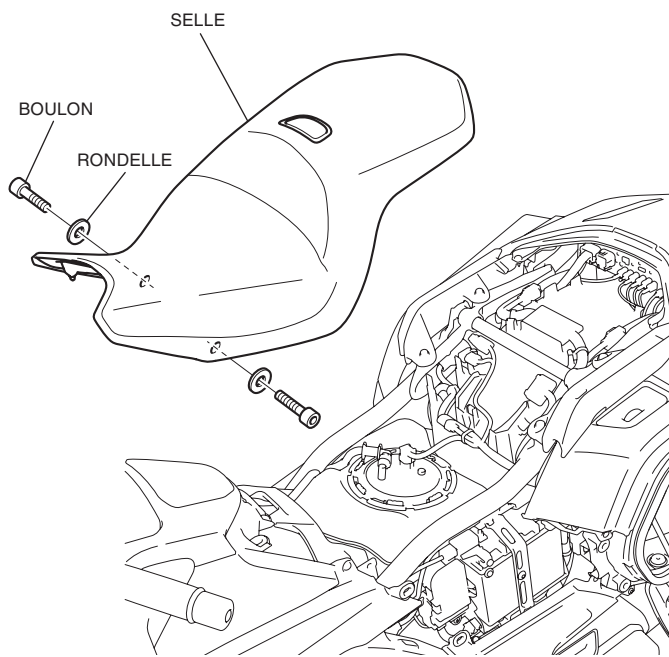

5. Déposez les couvercles supérieurs arrière gauche et droit de la manière indiquée.

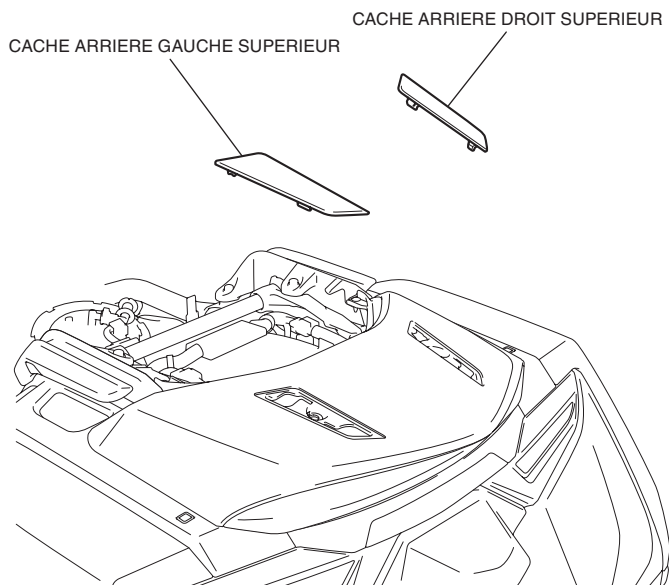

6. Déposez le cache central arrière supérieur de la manière indiquée.

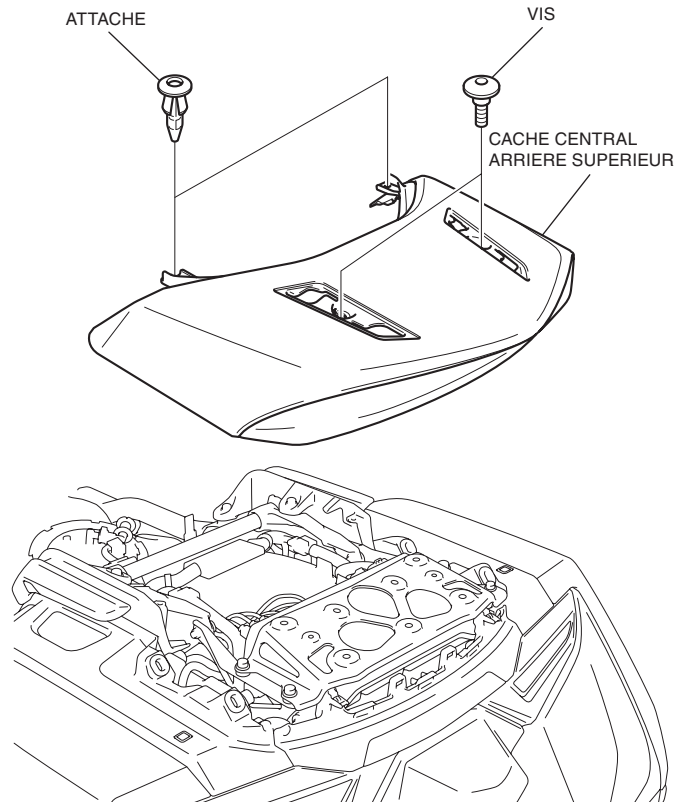

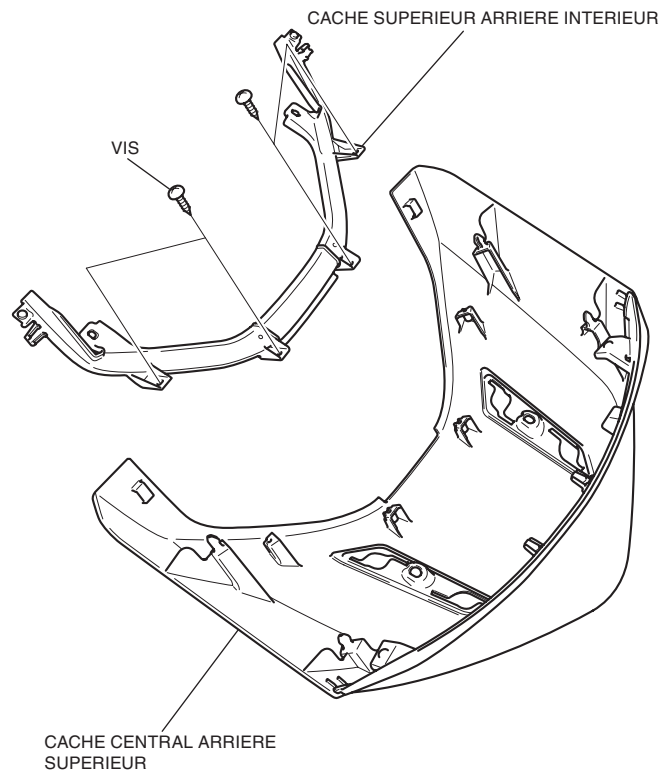

7. Déposez le cache supérieur arrière intérieur de la manière indiquée.

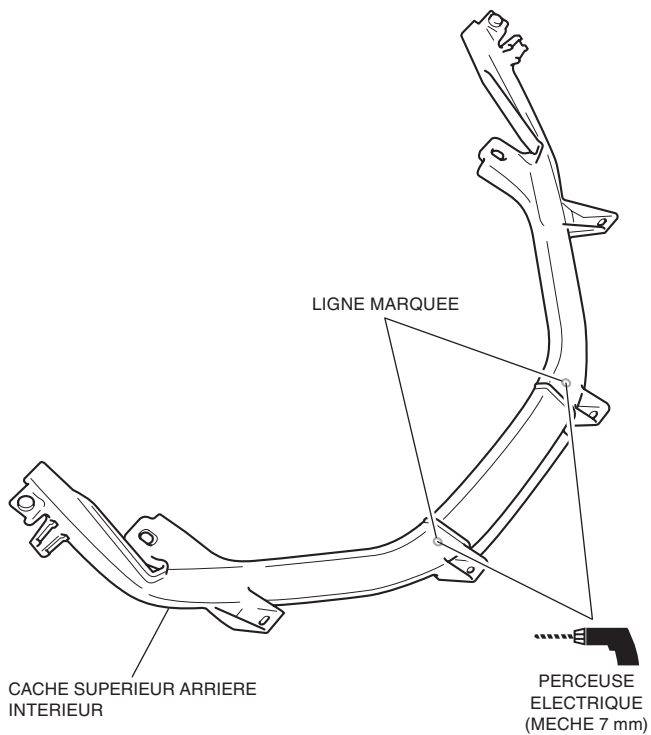

8. Percez en suivant les lignes marquées sur le cache supérieur arrière intérieur.

- Percez des trous au milieu des lignes marquées.
- Retirez toutes les bavures recouvrant le bord du trou.



9. Découpez les parties  du cache supérieur arrière intérieur de la manière indiquée.

- Après la découpe, éliminez toutes les bavures.

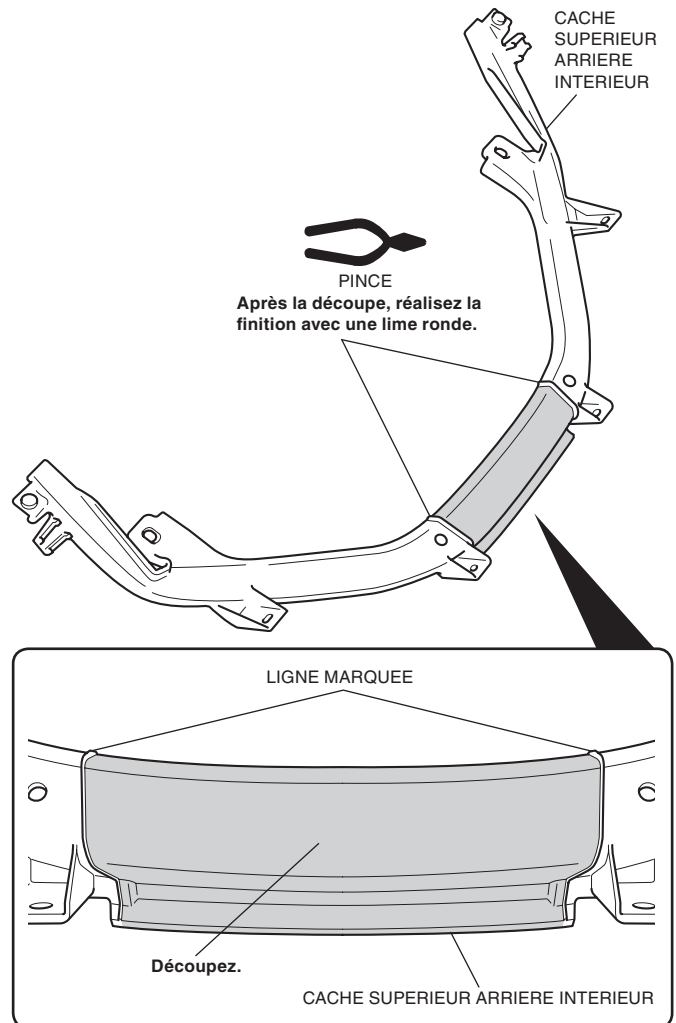

10. Montez le cache supérieur arrière intérieur transformé dans l'ordre inverse de la dépose.

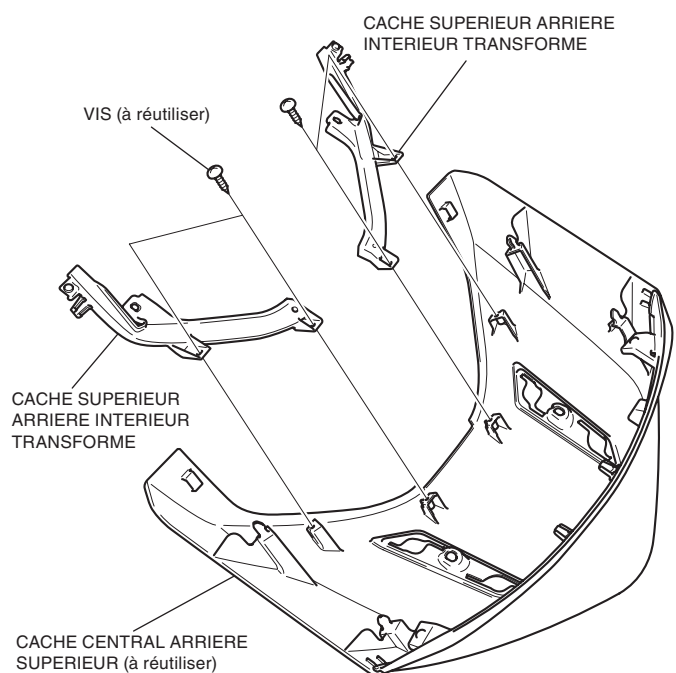

11. Installez le dossieret de la manière indiquée.

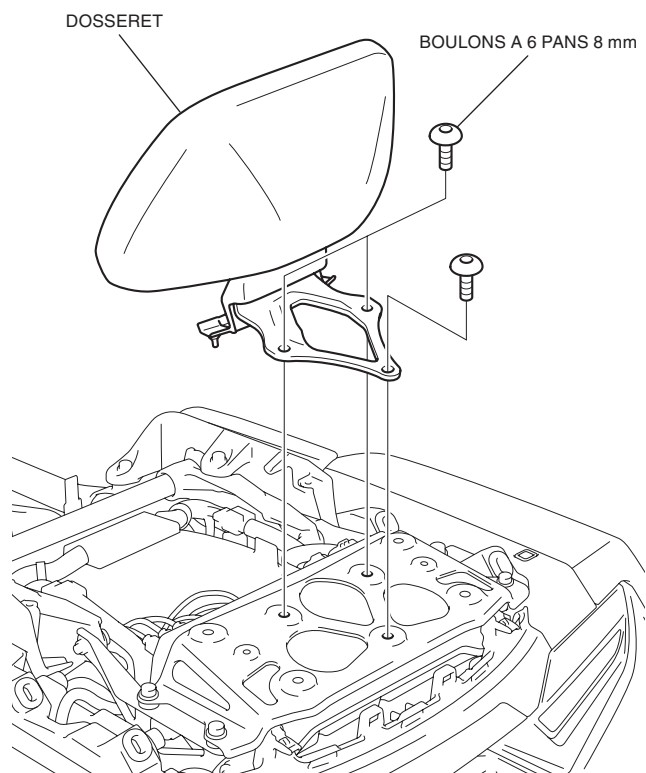

12. Installez le cache central arrière supérieur dans l'ordre inverse de la dépose et insérez le bossage dans le cache arrière supérieur intérieur comme indiqué.

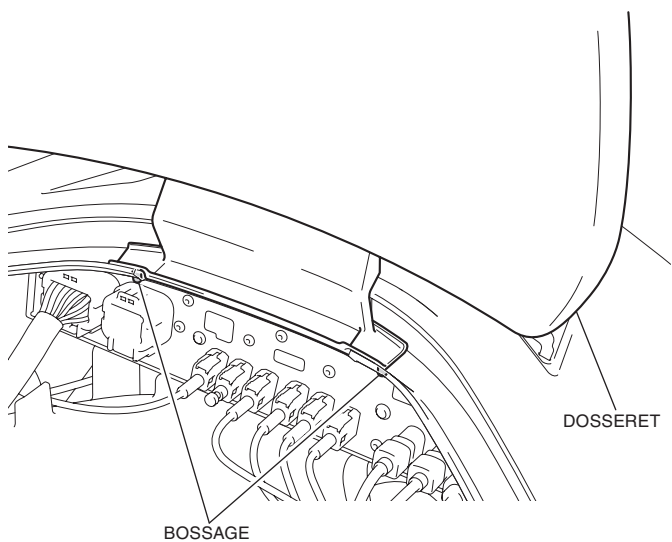

13. Installez les différentes pièces de la moto dans l'ordre inverse de leur dépose.

- **Assurez-vous que les faisceaux ne sont ni coincés, ni trop tendus.**